

ФЕДЕРАЛЬНОЕ АГЕНТСТВО ЖЕЛЕЗНОДОРОЖНОГО ТРАНСПОРТА

Федеральное государственное бюджетное образовательное учреждение
высшего образования
«Иркутский государственный университет путей сообщения»
(ФГБОУ ВО ИРГУПС)

УТВЕРЖДЕНА
приказом ректора
от «31» мая 2024 г. № 425-1

Б1.О.41 Конструирование изделий машиностроения

рабочая программа дисциплины

Специальность/направление подготовки – 15.03.05 Конструкторско-технологическое обеспечение машиностроительных производств

Специализация/профиль – Технология машиностроения

Квалификация выпускника – Бакалавр

Форма и срок обучения – очная форма 4 года

Кафедра-разработчик программы – Автоматизация производственных процессов

Общая трудоемкость в з.е. – 2
Часов по учебному плану (УП) – 72

Формы промежуточной аттестации
очная форма обучения:
зачет 3 семестр

Очная форма обучения

Распределение часов дисциплины по семестрам

Семестр	3	Итого
Вид занятий	Часов по УП	Часов по УП
Аудиторная контактная работа по видам учебных занятий/ в т.ч. в форме ПП*	34	34
– лекции	17	17
– практические (семинарские)	17	17
– лабораторные		
Самостоятельная работа	38	38
Итого	72	72

ИРКУТСК

Электронный документ выгружен из ЕИС ФГБОУ ВО ИРГУПС и соответствует оригиналу

Подписант ФГБОУ ВО ИРГУПС Трофимов Ю.А.

00920FD815CE68F8C4CA795540563D259C с 07.02.2024 05:46 по 02.05.2025 05:46 GMT+03:00

Подпись соответствует файлу документа



Рабочая программа дисциплины разработана в соответствии с федеральным государственным образовательным стандартом высшего образования – бакалавриат по направлению подготовки 15.03.05 Конструкторско-технологическое обеспечение машиностроительных производств, утвержденным Приказом Министерства науки и высшего образования Российской Федерации от 17.08.2020 № 1044.

Программу составил(и):
к.т.н., доцент, доцент, А.В. Карпов

Рабочая программа рассмотрена и одобрена для использования в учебном процессе на заседании кафедры «Автоматизация производственных процессов», протокол от «21» мая 2024 г. № 12

Зав. кафедрой, д. т. н., профессор

А.В. Лившиц

1 ЦЕЛЬ И ЗАДАЧИ ДИСЦИПЛИНЫ	
1.1 Цель дисциплины	
1	ознакомить обучающихся с методами расчёта и конструирования типовых деталей и изделий машиностроения, с оформлением конструкторской документации
1.2 Задачи дисциплины	
1	изучить принципы и методики конструирования деталей и узлов машиностроения
2	освоить методы конструирования деталей и сборочных единиц для изделий машиностроения
1.3 Цель воспитания и задачи воспитательной работы в рамках дисциплины	
Профессионально-трудовое воспитание обучающихся	
Цель профессионально-трудового воспитания – формирование у обучающихся осознанной профессиональной ориентации, понимания общественного смысла труда и значимости его для себя лично, ответственного, сознательного и творческого отношения к будущей деятельности, профессиональной этики, способности предвидеть изменения, которые могут возникнуть в профессиональной деятельности, и умению работать в изменённых, вновь созданных условиях труда.	
Цель достигается по мере решения в единстве следующих задач:	
– формирование сознательного отношения к выбранной профессии;	
– воспитание чести, гордости, любви к профессии, сознательного отношения к профессиональному долгу, понимаемому как личная ответственность и обязанность;	
– формирование психологии профессионала;	
– формирование профессиональной культуры, этики профессионального общения;	
– формирование социальной компетентности и другие задачи, связанные с имиджем профессии и авторитетом транспортной отрасли	

2 МЕСТО ДИСЦИПЛИНЫ В СТРУКТУРЕ ОПОП	
Блок/часть ОПОП	Блок 1. Дисциплины / Обязательная часть
2.1 Дисциплины и практики, на которых основывается изучение данной дисциплины	
1	Дисциплина изучается на начальном этапе формирования компетенции
2.2 Дисциплины и практики, для которых изучение данной дисциплины необходимо как предшествующее	
1	Б1.О.27 Электротехника
2	Б1.О.28 Электроника
3	Б1.О.29 Основы гидравлики и гидропривод
4	Б1.О.36 Компьютерные технологии инженерного анализа
5	Б1.О.39 Проектная деятельность в машиностроении
6	Б2.О.03(П) Производственная - технологическая (проектно-технологическая) практика
7	Б3.01(Д) Подготовка к процедуре защиты выпускной квалификационной работы
8	Б3.02(Д) Защита выпускной квалификационной работы

3 ПЛАНИРУЕМЫЕ РЕЗУЛЬТАТЫ ОБУЧЕНИЯ ПО ДИСЦИПЛИНЕ, СООТВЕТСТВЕННЫЕ С ТРЕБОВАНИЯМИ К РЕЗУЛЬТАТАМ ОСВОЕНИЯ ОБРАЗОВАТЕЛЬНОЙ ПРОГРАММЫ		
Код и наименование компетенции	Код и наименование индикатора достижения компетенции	Планируемые результаты обучения
ОПК-8 Способен участвовать в разработке обобщенных вариантов решения проблем, связанных с машиностроительными	ОПК-8.1 Участвует в разработке обобщенных вариантов конструкций и технологических процессов на основе инженерного анализа	Знать: основные этапы проектирования и конструирования деталей и изделий машиностроения
		Уметь: проектировать и конструировать типовые детали и сборочные единицы оборудования
		Владеть: методами конструирования деталей и узлов оборудования, навыками оформления проектной и конструкторской документации в соответствии с требованиями ЕСКД

производ- ствами, выборе опти- мальных вариан- тов про- гнозируе- мых по- следствий решения на основе их ана- лиза		
---	--	--

4 СТРУКТУРА И СОДЕРЖАНИЕ ДИСЦИПЛИНЫ

Код	Наименование разделов, тем и видов работ	Очная форма				*Код инди- катора до- стижения компетен- ции
		Се- местр	Часы			
			Лек	Пр	Лаб	
1.0	Раздел 1. Принципы конструирования.					
1.1	Задачи конструирования. Общие правила конструирования.	3	2		4	ОПК-8.1
2.0	Раздел 2. Методика конструирования.					
2.1	Исходные материалы для проектирования. Разработка вариантов.	3	2		2	ОПК-8.1
2.2	Рабочая компоновка типовых узлов.	3		2	4	ОПК-8.1
3.0	Раздел 3. Конструирование литых деталей.					
3.1	Конструирование литых деталей.	3	2		2	ОПК-8.1
3.2	Технологичность литых деталей.	3		4	4	ОПК-8.1
4.0	Раздел 4. Конструирование механически обрабатываемых деталей.					
4.1	Конструирование механически обрабатываемых деталей.	3	4		2	ОПК-8.1
4.2	Технологичность механически обрабатываемых деталей.	3		4	4	ОПК-8.1
5.0	Раздел 5. Соединения деталей для передачи крутящего момента.					
5.1	Соединения деталей для передачи крутящего момента.	3	4		2	ОПК-8.1
5.2	Технологичность деталей для передачи крутящего момента.	3		4	6	ОПК-8.1
6.0	Раздел 6. Опоры качения.					
6.1	Опоры качения.	3	3		2	ОПК-8.1
6.2	Технологичность конструкций подшипниковых узлов.	3		3	6	ОПК-8.1
	Форма промежуточной аттестации – зачет	3				ОПК-8.1
	Итого часов (без учёта часов на промежуточную аттестацию)		17	17	38	

5 ФОНД ОЦЕНОЧНЫХ СРЕДСТВ ДЛЯ ПРОВЕДЕНИЯ ТЕКУЩЕГО КОНТРОЛЯ УСПЕВАЕМОСТИ И ПРОМЕЖУТОЧНОЙ АТТЕСТАЦИИ ОБУЧАЮЩИХСЯ ПО ДИСЦИПЛИНЕ

Фонд оценочных средств для проведения текущего контроля успеваемости и промежуточной аттестации по дисциплине оформлен в виде приложения № 1 к рабочей программе дисциплины и размещен в электронной информационно-образовательной среде Университета, доступной обучающемуся через его личный кабинет

6 УЧЕБНО-МЕТОДИЧЕСКОЕ И ИНФОРМАЦИОННОЕ ОБЕСПЕЧЕНИЕ ДИСЦИПЛИНЫ

6.1 Учебная литература
6.1.1 Основная литература

	Библиографическое описание	Кол-во экз. в библиотеке/ онлайн
6.1.1.1	Лебедев, Л. В. Технология машиностроения : учебник / Л. В. Лебедев [и др.]. М. : Академия, 2006. - 527с.	25
6.1.1.2	Еремеев, В. К. Основы конструирования и детали вагоноремонтных машин : сб. задач и примеров конструкт. решений с расчетами для студентов дневной и заоч. формы обучения по дисциплине "Конструирование нестандарт. технолог. оборудования вагоноремонт. предприятий" / В. К. Еремеев, Н. Н. Пашков. Иркутск : ИрГУПС, 2010. - 79с.	193
6.1.1.3	Еремеев, Валерий Константинович Конструирование нестандартного технологического оборудования вагоноремонтных предприятий учеб. пособие : учеб. пособие / В. К. Еремеев, Н. Н. Пашков ; Федер. агентство ж.-д. трансп., Иркут. Гос. ун-т путей сообщ.. Иркутск : ИрГУПС, 2010. - 199с.	195
6.1.1.4	Орлов, Павел Иванович Основы конструирования справ. -метод. пособие : в 3 кн. : справ. -метод. пособие : в 3 кн. - 2-е изд., перераб. и доп. / П. И. Орлов. М. : Машиностроение, 1977. - 574с.	0
6.1.2 Дополнительная литература		
	Библиографическое описание	Кол-во экз. в библиотеке/ онлайн
6.1.2.1	Детали машин и основы конструирования : учебное пособие для студентов направления подготовки бакалавров 15.03.05–конструкторско-технологическое обеспечение машиностроительных производств. — Махачкала : ДГТУ, 2020. — 130 с. — URL: https://e.lanbook.com/book/145816 (дата обращения: 15.04.2024). — Текст : электронный.	Онлайн
6.1.2.2	Основы проектирования и конструирования : методические указания. — Пермь : ПНИПУ, 2020. — 70 с. — URL: https://e.lanbook.com/book/239807 (дата обращения: 15.04.2024). — Текст : электронный.	Онлайн
6.1.3 Учебно-методические разработки (в т. ч. для самостоятельной работы обучающихся)		
	Библиографическое описание	Кол-во экз. в библиотеке/ онлайн
6.1.3.1	Карпов А.В. Методические указания по изучению дисциплины Б1.О.41 Конструирование изделий машиностроения, по направлению подготовки 15.03.05 Конструкторско-технологическое обеспечение машиностроительных производств, профиль Технология машиностроения / А.В. Карпов ИрГУПС. – Иркутск: ИрГУПС, 2024. – 11 с. - Текст: электронный. - URL: https://www.irgups.ru/eis/for_site/umkd_files/mu_49350_1482_2024_1_signed.pdf	Онлайн
6.2 Ресурсы информационно-телекоммуникационной сети «Интернет»		
6.2.1	Научная электронная библиотека eLIBRARY.RU — https://elibrary.ru/	
6.2.2	Электронная библиотека Учебно-методического центра по образованию на железнодорожном транспорте «ЭБ УМЦ ЖДТ» — https://umczdt.ru/books/	
6.2.3	Электронно-библиотечная система «Издательство Лань», https://e.lanbook.com/	
6.2.4	Электронно-библиотечная система «Образовательная платформа ЮРАЙТ», https://urait.ru/	
6.3 Программное обеспечение и информационные справочные системы		
6.3.1 Базовое программное обеспечение		
6.3.1.1	Microsoft Windows Professional 10, государственный контракт от 20.07.2021 № 0334100010021000013-01	
6.3.1.2	Microsoft Office Russian 2010, государственный контракт от 20.07.2021 № 0334100010021000013-01	
6.3.1.3	FoxitReader, свободно распространяемое программное обеспечение http://free-software.com.ua/pdf-viewer/foxit-reader/	
6.3.1.4	Adobe Acrobat Reader DC свободно распространяемое программное обеспечение https://get.adobe.com/ru/reader/enterprise/	
6.3.1.5	Яндекс. Браузер. Прикладное программное обеспечение общего назначения, Офисные приложения, лицензия – свободно распространяемое программное обеспечение по лицензии BSD License.	
6.3.2 Специализированное программное обеспечение		
6.3.2.1	Учебный комплект программного обеспечения КОМПАС-3D v11, образовательная лицензия	
6.3.3 Информационные справочные системы		
6.3.3.1	Не предусмотрены	
6.4 Правовые и нормативные документы		
6.4.1	Не предусмотрены	

7 ОПИСАНИЕ МАТЕРИАЛЬНО-ТЕХНИЧЕСКОЙ БАЗЫ, НЕОБХОДИМОЙ ДЛЯ ОСУЩЕСТВЛЕНИЯ УЧЕБНОГО ПРОЦЕССА ПО ДИСЦИПЛИНЕ	
1	Корпуса А, Б, В, Г, Д, Е ИрГУПС находятся по адресу г. Иркутск, ул. Чернышевского, д. 15; корпус Л ИрГУПС находится – по адресу г. Иркутск, ул. Лермонтова, д.80
2	Учебная аудитория Д-417 для проведения лекционных и практических занятий, лабораторных работ, групповых и индивидуальных консультаций, курсового проектирования (выполнения курсовых работ), текущего контроля и промежуточной аттестации. Основное оборудование: специализированная мебель, мультимедиапроектор (переносной), экран (переносной), компьютер.
3	Учебная аудитория Б-301 для проведения практических занятий, лабораторных работ, групповых и индивидуальных консультаций, курсового проектирования (выполнения курсовых работ), текущего контроля и промежуточной аттестации. Основное оборудование: Специализированная мебель, мультимедиапроектор, экран, компьютер. Компьютеры с подключением к сети Интернет, обеспечивающие доступ в электронную информационно-образовательную среду ИрГУПС, учебно-наглядные пособия (презентации, плакаты).
4	Помещения для самостоятельной работы обучающихся оснащены компьютерной техникой, подключенной к информационно-телекоммуникационной сети «Интернет», и обеспечены доступом в электронную информационно-образовательную среду ИрГУПС. Помещения для самостоятельной работы обучающихся: – читальные залы; – учебные залы вычислительной техники А-401, А-509, А-513, А-516, Д-501, Д-503, Д-505, Д-507; – помещения для хранения и профилактического обслуживания учебного оборудования – А-521

8 МЕТОДИЧЕСКИЕ УКАЗАНИЯ ДЛЯ ОБУЧАЮЩИХСЯ ПО ОСВОЕНИЮ ДИСЦИПЛИНЫ	
Вид учебной деятельности	Организация учебной деятельности обучающегося
Лекция	<p>Лекция (от латинского «lection» – чтение) – вид аудиторных учебных занятий. Лекция: закладывает основы научных знаний в систематизированной, последовательной, обобщенной форме; раскрывает состояние и перспективы развития соответствующей области науки и техники; концентрирует внимание обучающихся на наиболее сложных, узловых вопросах; стимулирует познавательную активность обучающихся.</p> <p>Во время лекционных занятий обучающийся должен уметь сконцентрировать внимание на изучаемых проблемах и включить в работу все виды памяти: словесную, образную и моторно-двигательную. Для этого весь материал, излагаемый преподавателем, обучающемуся необходимо конспектировать. На полях конспекта следует пометить вопросы, выделенные обучающимся для консультации с преподавателем. Выводы, полученные в виде формул, рекомендуется в конспекте подчеркивать или обводить рамкой, чтобы лучше запомнились. Полезно составить краткий справочник, содержащий определения важнейших понятий лекции. К каждому занятию следует разобрать материал предыдущей лекции. Изучая материал по учебнику или конспекту лекций, следует переходить к следующему вопросу только в том случае, когда хорошо усвоен предыдущий вопрос. Ряд вопросов дисциплины может быть вынесен на самостоятельное изучение. Такое задание требует оперативного выполнения. В конспекте лекций необходимо оставить место для освещения упомянутых вопросов. Обозначить вопросы, термины, материал, который вызывает трудности, пометить и попытаться найти ответ в рекомендуемой литературе. Если самостоятельно не удастся разобраться в материале, то необходимо сформулировать вопрос и задать преподавателю на консультации, на практическом занятии</p>
Практическое занятие	<p>Практическое занятие – вид аудиторных учебных занятий, целенаправленная форма организации учебного процесса, при реализации которой обучающиеся по заданию и под руководством преподавателя выполняют практические задания. Практические задания направлены на углубление научно-теоретических знаний и овладение определенными методами работы, в процессе которых вырабатываются умения и навыки выполнения тех или иных учебных действий в данной сфере науки. Практические занятия развивают научное мышление и речь, позволяют проверить знания обучающихся, выступают как средства оперативной обратной связи; цель практических занятий – углублять, расширять, детализировать знания, полученные на лекции, в обобщенной форме и содействовать выработке навыков профессиональной деятельности.</p> <p>На практических занятиях подробно рассматриваются основные вопросы дисциплины, разбираются основные типы задач. К каждому практическому занятию следует заранее самостоятельно выполнить домашнее задание и выучить лекционный материал к следующей теме. Систематическое выполнение домашних заданий обязательно и является важным фактором, способствующим успешному усвоению дисциплины</p>

Лабораторная работа	<p>Основной целью лабораторных работ является теоретическое обоснование, наглядное и/или экспериментальное подтверждение и/или проверка существенных теоретических положений (законов, закономерностей) анализ существующих методик и методов их реализации и т.д. Они занимают преимущественное место при изучении дисциплин обязательной части и части, формируемой участниками образовательных отношений Блока 1.</p> <p>Исходя из цели, содержанием лабораторных работ могут быть:</p> <ul style="list-style-type: none"> - экспериментальная проверка формул, методик расчета; - проведение натурных измерений свойств, рабочих параметров, режимов работы при помощи лабораторного оборудования и/или стендов и макетов; - ознакомление, анализ и теоретические выкладки по устройству, принципу действия и способам обслуживания аппаратов, деталей машин, механизмов, процессов, протекающих в них при этом и т.д.; - наглядная графическая интерпретация чертежей, схем, объемных поверхностей и т.д., воспроизводимых с помощью специализированного программного обеспечения; - имитационное моделирование процессов, протекающих в сложных химических, физических, механических, электрических и пр. объектах; - наглядное представление о работе персонала конкретной организации или подразделения ОАО «РЖД» посредством моделирования штатных и внештатных ситуаций в виртуальных специализированных АРМ (автоматизированных рабочих мест); - установление и подтверждение закономерностей (путем сравнения проведенного эксперимента и рассчитанных значений) и т.д.; - ознакомление с методиками проведения экспериментов, наглядным устройством стенд-макетов и пр.; - установление свойств веществ, их качественных и количественных характеристик; - анализ различных характеристик процессов, в том числе производственных и иных процессов; - расчет параметров различных явлений и процессов, смоделировать которые не возможно в реальных условиях (например, чрезвычайные ситуации и пр.); - наблюдение развития явлений, процессов и др. <p>Допускается иное содержание лабораторных работ, если это будет способствовать реализации целей и задач дисциплины и формированию соответствующих компетенций.</p> <p>По характеру выполняемых лабораторных работ возможны:</p> <ul style="list-style-type: none"> - ознакомительные работы, используемые для закрепления изученного теоретического материалы; - аналитические работы, используемые для получения новой информации на основе формализованных методов; - творческие работы, ориентированные на самостоятельный выбор подходов решения задач. <p>Прежде, чем приступить к лабораторным занятиям, обучающимся необходимо повторить теоретический материал по теме работы. Каждая лабораторная работа оснащена методическими указаниями, разработанными преподавателями, ведущими дисциплину</p>
Самостоятельная работа	<p>Обучение по дисциплине «Конструирование изделий машиностроения» предусматривает активную самостоятельную работу обучающегося. В разделе 4 рабочей программы, который называется «Структура и содержание дисциплины», все часы самостоятельной работы расписаны по темам и вопросам, а также указана необходимая учебная литература: обучающийся изучает учебный материал, разбирает примеры и решает разноуровневые задачи в рамках выполнения как общих домашних заданий, так и индивидуальных домашних заданий (ИДЗ) и других видов работ, предусмотренных рабочей программой дисциплины. При выполнении домашних заданий обучающемуся следует обратиться к задачам, решенным на предыдущих практических занятиях, решенным домашним работам, а также к примерам, приводимым лектором. Если этого будет недостаточно для выполнения всей работы можно дополнительно воспользоваться учебными пособиями, приведенными в разделе 6.1 «Учебная литература». Если, несмотря на изученный материал, задание выполнить не удастся, то в обязательном порядке необходимо посетить консультацию преподавателя, ведущего практические занятия, и/или консультацию лектора.</p> <p>Домашние задания, индивидуальные домашние задания и другие работы, предусмотренные рабочей программой дисциплины должны быть выполнены обучающимся в установленные преподавателем сроки в соответствии с требованиями к оформлению текстовой и графической документации, сформулированным в Положении «Требования к оформлению текстовой и графической документации. Нормоконтроль»</p>
Комплекс учебно-методических материалов по всем видам учебной деятельности, предусмотренным рабочей программой дисциплины (модуля), размещен в электронной информационно-образовательной среде ИрГУПС, доступной обучающемуся через его личный кабинет	

Приложение № 1 к рабочей программе

ФОНД ОЦЕНОЧНЫХ СРЕДСТВ

**для проведения текущего контроля успеваемости
и промежуточной аттестации**

1. Общие положения

Фонд оценочных средств (ФОС) является составной частью нормативно-методического обеспечения системы оценки качества освоения обучающимися образовательной программы.

Фонд оценочных средств предназначен для использования обучающимися, преподавателями, администрацией ИрГУПС, а также сторонними образовательными организациями для оценивания качества освоения образовательной программы и уровня сформированности компетенций у обучающихся.

Задачами ФОС являются:

- оценка достижений обучающихся в процессе изучения дисциплины;
- обеспечение соответствия результатов обучения задачам будущей профессиональной деятельности через совершенствование традиционных и внедрение инновационных методов обучения в образовательный процесс;
- самоподготовка и самоконтроль обучающихся в процессе обучения.

Фонд оценочных средств сформирован на основе ключевых принципов оценивания: валидность, надежность, объективность, эффективность.

Для оценки уровня сформированности компетенций используется трехуровневая система:

- минимальный уровень освоения, обязательный для всех обучающихся по завершению освоения образовательной программы; дает общее представление о виде деятельности, основных закономерностях функционирования объектов профессиональной деятельности, методов и алгоритмов решения практических задач;
- базовый уровень освоения, превышение минимальных характеристик сформированности компетенций; позволяет решать типовые задачи, принимать профессиональные и управленческие решения по известным алгоритмам, правилам и методикам;
- высокий уровень освоения, максимально возможная выраженность характеристик компетенций; предполагает готовность решать практические задачи повышенной сложности, нетиповые задачи, принимать профессиональные и управленческие решения в условиях неполной определенности, при недостаточном документальном, нормативном и методическом обеспечении.

2. Перечень компетенций, в формировании которых участвует дисциплина.

Программа контрольно-оценочных мероприятий. Показатели оценивания компетенций, критерии оценки

Дисциплина «Конструирование изделий машиностроения» участвует в формировании компетенций:

ОПК-8. Способен участвовать в разработке обобщенных вариантов решения проблем, связанных с машиностроительными производствами, выборе оптимальных вариантов прогнозируемых последствий решения на основе их анализа

Программа контрольно-оценочных мероприятий очная форма обучения

№	Наименование контрольно-оценочного мероприятия	Объект контроля	Код индикатора достижения компетенции	Наименование оценочного средства (форма проведения*)
3 семестр				
1.0	Раздел 1. Принципы конструирования			
1.1	Текущий контроль	Задачи конструирования. Общие правила конструирования.	ОПК-8.1	Конспект (письменно)
2.0	Раздел 2. Методика конструирования			
2.1	Текущий контроль	Исходные материалы для проектирования. Разработка вариантов.	ОПК-8.1	Конспект (письменно)
2.2	Текущий контроль	Рабочая компоновка типовых узлов.	ОПК-8.1	Собеседование (устно)
3.0	Раздел 3. Конструирование литых деталей			
3.1	Текущий контроль	Конструирование литых деталей.	ОПК-8.1	Конспект (письменно)
3.2	Текущий контроль	Технологичность литых деталей.	ОПК-8.1	Собеседование (устно)
4.0	Раздел 4. Конструирование механически обрабатываемых деталей			
4.1	Текущий контроль	Конструирование механически обрабатываемых деталей.	ОПК-8.1	Конспект (письменно)
4.2	Текущий контроль	Технологичность механически обрабатываемых деталей.	ОПК-8.1	Собеседование (устно)
5.0	Раздел 5. Соединения деталей для передачи крутящего момента			
5.1	Текущий контроль	Соединения деталей для передачи крутящего момента.	ОПК-8.1	Конспект (письменно)
5.2	Текущий контроль	Технологичность деталей для передачи крутящего момента.	ОПК-8.1	Собеседование (устно)
6.0	Раздел 6. Опоры качения			
6.1	Текущий контроль	Опоры качения.	ОПК-8.1	Конспект (письменно)
6.2	Текущий контроль	Технологичность конструкций подшипниковых узлов.	ОПК-8.1	Собеседование (устно)
	Промежуточная аттестация	Раздел 1. Принципы конструирования. Раздел 2. Методика конструирования. Раздел 3. Конструирование литых деталей. Раздел 4. Конструирование механически обрабатываемых деталей. Раздел 5. Соединения деталей для передачи крутящего момента. Раздел 6. Опоры качения.	ОПК-8.1	Зачет (собеседование) Зачет - тестирование (компьютерные технологии)

*Форма проведения контрольно-оценочного мероприятия: устно, письменно, компьютерные технологии.

Описание показателей и критериев оценивания компетенций. Описание шкал оценивания

Контроль качества освоения дисциплины включает в себя текущий контроль успеваемости и промежуточную аттестацию. Текущий контроль успеваемости и промежуточная аттестация обучающихся проводятся в целях установления соответствия достижений обучающихся поэтапным требованиям образовательной программы к результатам обучения и формирования компетенций.

Текущий контроль успеваемости – основной вид систематической проверки знаний, умений, навыков обучающихся. Задача текущего контроля – оперативное и регулярное управление учебной деятельностью обучающихся на основе обратной связи и корректировки. Результаты оценивания учитываются в виде средней оценки при проведении промежуточной аттестации.

Для оценивания результатов обучения используется четырехбалльная шкала: «отлично», «хорошо», «удовлетворительно», «неудовлетворительно» и двухбалльная шкала: «зачтено», «не зачтено».

Перечень оценочных средств, используемых для оценивания компетенций, а также краткая характеристика этих средств приведены в таблице.

Текущий контроль

№	Наименование оценочного средства	Краткая характеристика оценочного средства	Представление оценочного средства в ФОС
1	Собеседование	Средство контроля на практическом занятии, организованное как специальная беседа преподавателя с обучающимся на темы, связанные с изучаемой дисциплиной, и рассчитанное на выяснение объема знаний обучающегося по определенному разделу, теме, проблеме и т.п. Может быть использовано для оценки знаний обучающихся	Вопросы для собеседования по темам/разделам дисциплины
2	Конспект	Особый вид текста, в основе которого лежит аналитико-синтетическая переработка информации первоисточника (исходного текста). Цель этой деятельности — выявление, систематизация и обобщение (с возможной критической оценкой) наиболее ценной (для конспектирующего) информации. Может быть использовано для оценки знаний, умений, навыков и (или) опыта деятельности обучающихся	Темы конспектов

Промежуточная аттестация

№	Наименование оценочного средства	Краткая характеристика оценочного средства	Представление оценочного средства в ФОС
1	Зачет	Средство, позволяющее оценить знания, умения, навыков и (или) опыта деятельности обучающегося по дисциплине. Может быть использовано для оценки знаний, умений, навыков и (или) опыта деятельности обучающихся	Перечень теоретических вопросов и практических заданий к зачету
2	Тест – промежуточная аттестация в форме зачета	Система автоматизированного контроля освоения компетенций (части компетенций) обучающимся по дисциплине (модулю) с использованием информационно-коммуникационных технологий. Может быть использовано для оценки знаний, умений, навыков и (или) опыта деятельности обучающихся	Фонд тестовых заданий

Критерии и шкалы оценивания компетенций в результате изучения дисциплины при проведении промежуточной аттестации в форме зачета. Шкала оценивания уровня освоения компетенций

Шкала оценивания	Критерии оценивания	Уровень
------------------	---------------------	---------

		освоения компетенции
«зачтено»	Обучающийся правильно ответил на теоретические вопросы. Показал отличные знания в рамках учебного материала. Правильно выполнил практические задания. Показал отличные умения и владения навыками применения полученных знаний и умений при решении задач в рамках учебного материала. Ответил на все дополнительные вопросы	Высокий
	Обучающийся с небольшими неточностями ответил на теоретические вопросы. Показал хорошие знания в рамках учебного материала. С небольшими неточностями выполнил практические задания. Показал хорошие умения и владения навыками применения полученных знаний и умений при решении задач в рамках учебного материала. Ответил на большинство дополнительных вопросов	Базовый
	Обучающийся с существенными неточностями ответил на теоретические вопросы. Показал удовлетворительные знания в рамках учебного материала. С существенными неточностями выполнил практические задания. Показал удовлетворительные умения и владения навыками применения полученных знаний и умений при решении задач в рамках учебного материала. Допустил много неточностей при ответе на дополнительные вопросы	Минимальный
«не зачтено»	Обучающийся при ответе на теоретические вопросы и при выполнении практических заданий продемонстрировал недостаточный уровень знаний и умений при решении задач в рамках учебного материала. При ответах на дополнительные вопросы было допущено множество неправильных ответов	Компетенция не сформирована

Тест – промежуточная аттестация в форме зачета

Шкала оценивания	Критерии оценивания
«зачтено»	Обучающийся верно ответил на 70 % и более тестовых заданий при прохождении тестирования
«не зачтено»	Обучающийся верно ответил на 69 % и менее тестовых заданий при прохождении тестирования

Критерии и шкалы оценивания результатов обучения при проведении текущего контроля успеваемости

Собеседование

Шкалы оценивания	Критерии оценивания
«отлично»	«зачтено»
«хорошо»	
«удовлетворительно»	
«неудовлетворительно»	«не зачтено»

Глубокое и прочное усвоение программного материала. Полные, последовательные, грамотные и логически излагаемые ответы при видоизменении задания. Обучающийся свободно справляется с поставленными задачами, может обосновать принятые решения, демонстрирует владение разносторонними навыками и приемами выполнения практических работ

Знание программного материала, грамотное изложение, без существенных неточностей в ответе на вопрос, правильное применение теоретических знаний, владение необходимыми навыками при выполнении практических задач

Обучающийся демонстрирует усвоение основного материала, при ответе допускаются неточности, при ответе недостаточно правильные формулировки, нарушение последовательности в изложении программного материала, затруднения в выполнении практических заданий

Слабое знание программного материала, при ответе возникают ошибки, затруднения при выполнении практических работ

Не было попытки выполнить задание

Конспект

Шкалы оценивания		Критерии оценивания
«отлично»	«зачтено»	Конспект по теме выполнен в обозначенный преподавателем срок. Конспект выполнен обучающимся по заданной теме в полном объеме с соблюдением необходимой последовательности. Обучающийся работал полностью самостоятельно; раскрыл тему полностью и ответил на все вопросы преподавателя по конкретной теме конспекта. Конспект оформлен аккуратно, в наиболее оптимальной для фиксации результатов форме
«хорошо»		Конспект по теме выполнен в обозначенный преподавателем срок. Конспект выполнен обучающимся по заданной теме в полном объеме с соблюдением необходимой последовательности. Обучающийся работал полностью самостоятельно; раскрыл тему не полностью и ответил на часть вопросов преподавателя по конкретной теме конспекта. Конспект оформлен аккуратно, с незначительными исправлениями
«удовлетворительно»		Конспект по теме выполнен в обозначенный преподавателем срок. Конспект выполнен обучающимся по заданной теме в не полном объеме с частичным соблюдением необходимой последовательности. Обучающийся работал полностью самостоятельно; раскрыл тему не полностью и ответил на часть вопросов преподавателя по конкретной теме конспекта. Конспект оформлен не аккуратно
«неудовлетворительно»	«не зачтено»	Конспект по теме не выполнен в обозначенный преподавателем срок. Конспект выполнен обучающимся не по заданной теме в не полном объеме без соблюдения необходимой последовательности. Обучающийся работал не самостоятельно; не раскрыл тему и не ответил на вопросы преподавателя по конкретной теме конспекта. Конспект оформлен не аккуратно

3. Типовые контрольные задания или иные материалы, необходимые для оценки знаний, умений, навыков и (или) опыта деятельности

3.1 Типовые контрольные задания для проведения собеседования

Контрольные варианты заданий выложены в электронной информационно-образовательной среде ИрГУПС, доступной обучающемуся через его личный кабинет.

Ниже приведен образец типовых вариантов заданий для проведения собеседований.

Образец типового варианта вопросов для проведения собеседования

«Технологичность литых деталей.»

1. Назовите виды литья для получения заготовок деталей машин.
2. Какое назначение стержней при изготовлении литых заготовок?
3. Из чего состоит литниковая система, и её назначение?
4. Формовочные или литейные уклоны.
5. Усадка, внутренние напряжения в отливках.
6. Основные правила конструирования отливок.

Образец типового варианта вопросов для проведения собеседования

«Технологичность механически обрабатываемых деталей.»

1. Назовите основные технологические способы повышения производительности механической обработки.
2. За счёт чего можно сократить основное время механической обработки?
3. За счёт чего можно сократить вспомогательное время механической обработки?
4. Для чего нужны центровые отверстия на валах?

5. Что такое конструкторские, технологические и измерительные базы?

Образец типового варианта вопросов для проведения собеседования
«Технологичность деталей для передачи крутящего момента.»

1. Какими конструктивными элементами может передаваться крутящий момент?
2. Назовите виды шпоночных соединений.
3. Какие преимущества имеют шлицевые соединения по сравнению со шпоночными?
4. Виды шлицевых соединений?
5. Способы центрирования шлицевых соединений?
6. Штифтовые соединения.

Образец типового варианта вопросов для проведения собеседования
«Технологичность конструкций подшипниковых узлов.»

1. Достоинства и недостатки подшипников качения.
2. Типы подшипников качения.
3. Установка радиальных подшипников на вал.
4. Установка радиальных подшипников в корпус.
5. Назначение радиально-упорных подшипников.
6. Назначение упорных подшипников.

3.2 Типовые контрольные задания для написания конспекта

Контрольные варианты заданий выложены в электронной информационно-образовательной среде ИрГУПС, доступной обучающемуся через его личный кабинет.

Ниже приведен образец типовых вариантов заданий для написания конспектов.

Образец тем конспектов

- «Задачи конструирования. Общие правила конструирования.»
- «Исходные материалы для проектирования. Разработка вариантов.»
- «Конструирование литых деталей.»
- «Конструирование механически обрабатываемых деталей.»
- «Соединения деталей для передачи крутящего момента.»
- «Опоры качения.»

3.3 Типовые контрольные задания для проведения тестирования

Фонд тестовых заданий по дисциплине содержит тестовые задания, распределенные по разделам и темам, с указанием их количества и типа.

Структура фонда тестовых заданий по дисциплине

Индикатор достижения компетенции	Тема в соответствии с РПД	Характеристика ТЗ	Количество тестовых заданий, типы ТЗ
ОПК-8.1	Задачи конструирования. Общие правила конструирования.	Знание	2 – ОТЗ 2 – ЗТЗ
		Умение	2 – ОТЗ 2 – ЗТЗ
		Навык	2 – ОТЗ 2 – ЗТЗ
ОПК-8.1	Исходные материалы для проектирования.	Знание	2 – ОТЗ 2 – ЗТЗ
		Умение	2 – ОТЗ 2 – ЗТЗ
		Навык	2 – ОТЗ 2 – ЗТЗ
ОПК-8.1	Конструирование литых деталей.	Знание	2 – ОТЗ 2 – ЗТЗ

		Умение	2 – ОТЗ 2 – ЗТЗ
		Навык	2 – ОТЗ 2 – ЗТЗ
ОПК-8.1	Конструирование механически обрабатываемых деталей.	Знание	2 – ОТЗ 2 – ЗТЗ
		Умение	2 – ОТЗ 2 – ЗТЗ
		Навык	2 – ОТЗ 2 – ЗТЗ
ОПК-8.1	Соединения деталей для передачи крутящего момента.	Знание	1 – ОТЗ 1 – ЗТЗ
		Умение	1 – ОТЗ 1 – ЗТЗ
		Навык	1 – ОТЗ 1 – ЗТЗ
ОПК-8.1	Опоры качения.	Знание	1 – ОТЗ 1 – ЗТЗ
		Умение	1 – ОТЗ 1 – ЗТЗ
		Навык	1 – ОТЗ 1 – ЗТЗ
		Итого	60

Полный комплект ФТЗ хранится в электронной информационно-образовательной среде ИрГУПС и обучающийся имеет возможность ознакомиться с демонстрационным вариантом ФТЗ.

Ниже приведен образец типового варианта итогового теста, предусмотренного рабочей программой дисциплины.

1. Этапы проектирования изделия начинаются с:

- а) эскизного проекта
- б) технического проекта
- в) технического задания
- г) технологического задания

2. При подборе шпонок их обычно проверяют на:

- а) смятие
- б) растяжение
- в) сжатие
- г) изгиб

3. На долговечность подшипники качения проверяются по:

- а) статической грузоподъемности
- б) удельному давлению
- в) динамической грузоподъемности
- г) удельной работе сил трения

4. Заклепки для заклепочных соединений стараются изготовить из:

- а) стали
- б) меди
- в) бронзы
- г) того же материала, что и соединяемые детали

5. Бронзу для изготовления зубчатых венцов червячных колес применяют потому, что она обладает:

- а) меньшей массой

- б) меньшей плотностью
- в) меньшей стоимостью
- г) антифрикционными свойствами

6. Треугольная гостированная резьба называется:

- а) метрической
- б) упорной
- в) трубной
- г) конической

7. Площадь поля, заключенного между линиями верхнего и нижнего отклонений, называется:

- а) квалитетом
- б) полем допуска
- в) посадкой
- г) поверхностью контакта

8. Для преобразования вращательного движения в поступательное и получения большого выигрыша в силе применяют:

- а) зубчатые передачи
- б) фрикционные передачи
- в) передачу винт-гайка
- г) цепные передачи

9. Шарикоподшипник радиальный воспринимает...

- 1) любые нагрузки
- 2) только радиальные нагрузки и небольшие осевые нагрузки
- 3) радиальные и осевые нагрузки
- 4) только осевые нагрузки

10. Подшипники качения это...

- 1) сборочная единица
- 2) деталь
- 3) комплекс
- 4) комплект

11. Шпонка, используемая в редукторных валах, предназначена для:

- 1) закрепления
- 2) направления
- 3) для передачи крутящего момента
- 4) для передачи скорости

12. Что такое конструирование?

- а) замысел;
- б) этап создания изделия;
- в) технологичное, прочное, надёжное, экономическое изделие.

13. Назовите вид шлицевого соединения, показанный на рисунке.

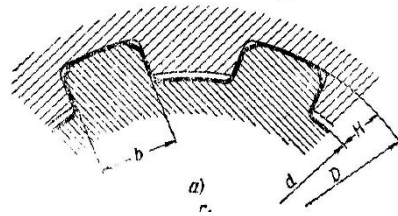

Ответ. прямоугольное.

14. Зубчатое колесо имеет следующие характерные окружности:

- а) впадин зубьев;
- б) делительную;
- в) выступов зубьев;
- г) основную.

Какая из них имеет наименьший диаметр?

15. Установите соответствие между марками и названием группы материалов.

- | | |
|-------------------------|-------------------------|
| а) Р18, Р9, Р6М5, | 1. минералокерамика, |
| б) Т15К6, Т30К4, Т60К9, | 2. легированные стали, |
| в) Х18Н10Т, ХВГ, 9ХС, | 3. быстрорежущие стали, |
| г) ЦВ13, ЦВ18, ЦМ332. | 4. твёрдые сплавы. |

Ответ. а – 3, б – 4, в – 2, г – 1.

16. Как называется деталь, изображенная на рисунке ...

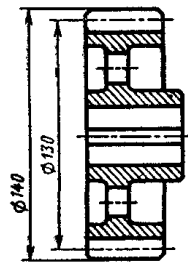

Ответ. колесо зубчатое.

17. Как называется окружность, диаметр которой равен 130 мм?

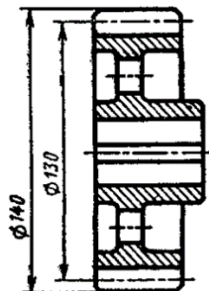

Ответ. делительная.

18. Установите последовательность выполнения операций при обработке отверстия:

- 1. развёртывание,
- 2. зенкерование,
- 3. полирование,
- 4. сверление.

Ответ. 4-2-1-3.

3.4 Перечень теоретических вопросов к зачету

(для оценки знаний)

1. Какая основная задача конструктора?
2. От чего зависит стоимость машиностроительной продукции?
3. Что такое срок службы машины?
4. Что такое унификация конструктивных элементов?
5. Что является исходными данными для проектирования?
6. Поясните сущность эскизной и рабочей компоновки при конструировании машин.
7. Назовите виды литья для получения заготовок деталей машин.
8. Какое назначение стержней при изготовлении литых заготовок?
9. Из чего состоит литниковая система, и её назначение?
10. За счёт чего можно сократить вспомогательное время механической обработки?
11. Для чего нужны центровые отверстия на валах?
12. Что такое конструкторские, технологические и измерительные базы?
13. Какими конструктивными элементами может передаваться крутящий момент?
14. Назовите виды шпоночных соединений.
15. Какие преимущества имеют шлицевые соединения по сравнению со шпоночными?
16. Достоинства и недостатки подшипников качения.
17. Типы подшипников качения.
18. Назначение упорных подшипников.

3.5 Перечень типовых простых практических заданий к зачету

(для оценки умений)

1. Поясните, какие и почему одни отливки, изображённые на рисунке более технологичны, а другие менее.

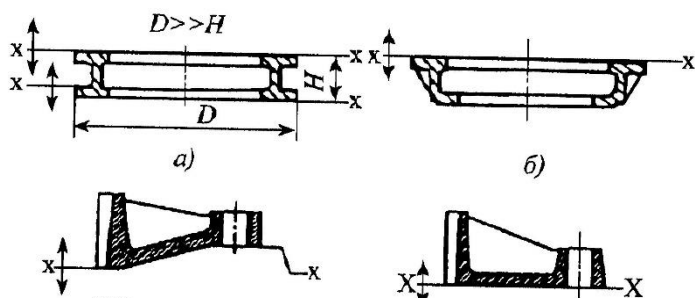

2. Пояснить, почему рычаг, изображённый на верхнем рисунке менее технологичный, а нижний более.

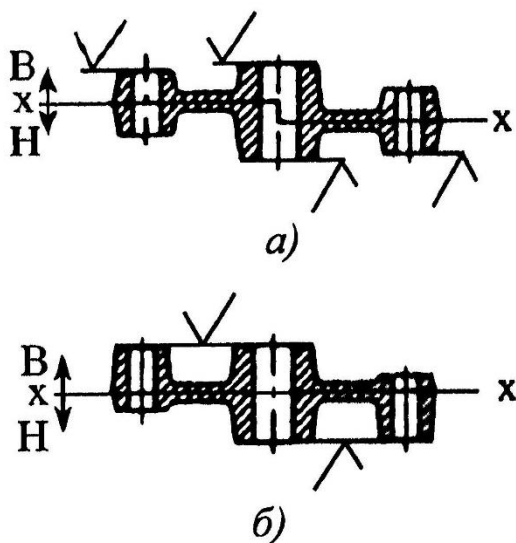

3. Пояснить какие формы отливок менее или более рациональны, с точки зрения их массы. Массы подобных деталей одинаковы.

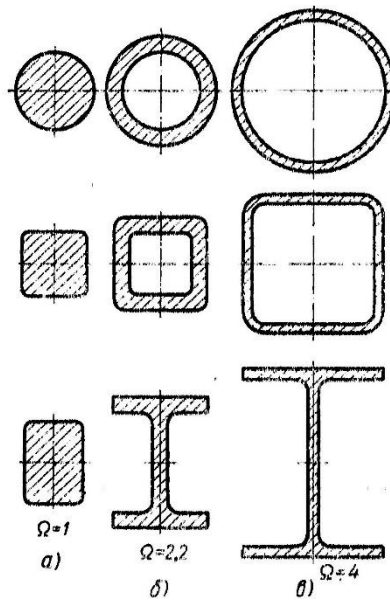

4. Поясните правильное и неправильное расположение отверстий в литых заготовках.

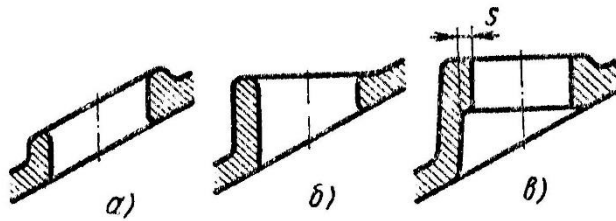

5. Поясните более и менее рациональные формы заготовок для механической обработки следующих деталей: вал.

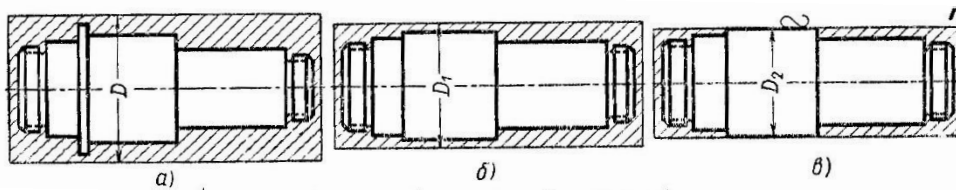

3.6 Перечень типовых практических заданий к зачету (для оценки навыков и (или) опыта деятельности)

1. Выберите и поясните наиболее рациональную конструкцию элемента детали для механической обработки.

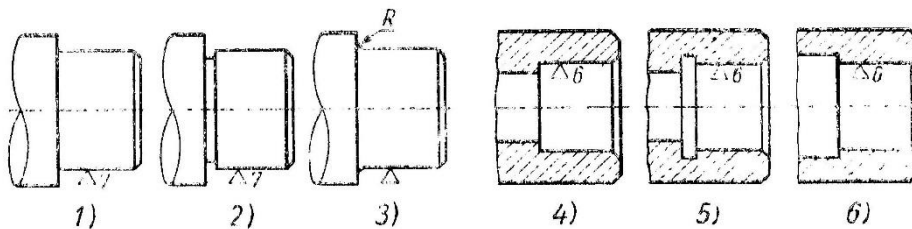

2. Назовите виды шлицевых соединений и способы их центрирования, показанные на рисунке.

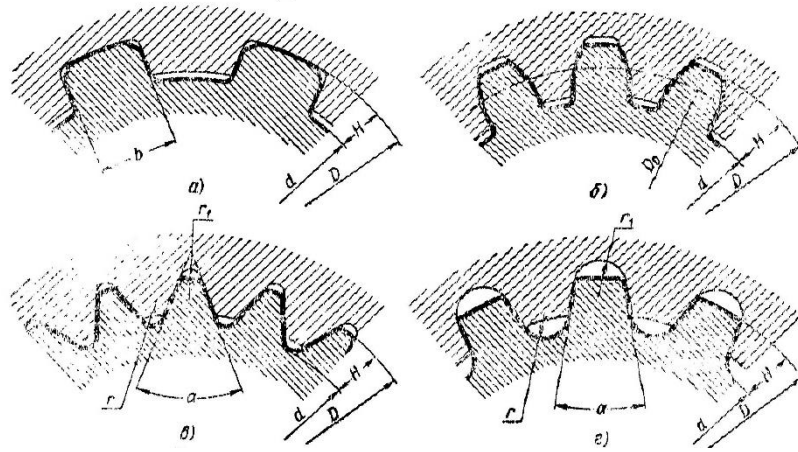

3. Поясните способы крепления радиальных шариковых подшипников на валах.

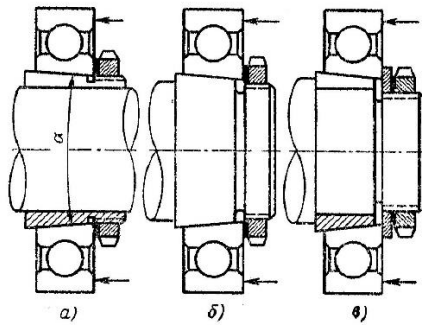

4. Назовите схемы установки шариковых подшипников в узлах машин.

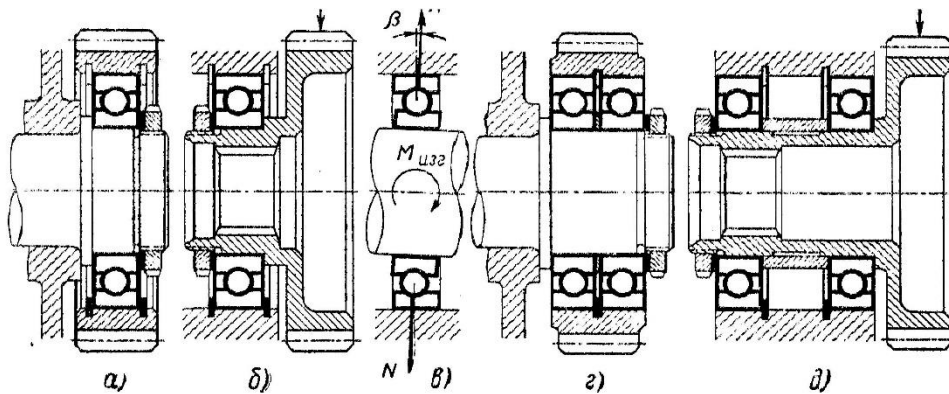

4. Методические материалы, определяющие процедуру оценивания знаний, умений, навыков и (или) опыта деятельности

В таблице приведены описания процедур проведения контрольно-оценочных мероприятий и процедур оценивания результатов обучения с помощью оценочных средств в соответствии с рабочей программой дисциплины.

Наименование оценочного средства	Описания процедуры проведения контрольно-оценочного мероприятия и процедуры оценивания результатов обучения
Собеседование	Собеседование, предусмотренное рабочей программой дисциплины, проводится на практическом занятии. Преподаватель на практическом занятии, предшествующем занятию проведения контроля, доводит до обучающихся тему, вопросы для подготовки к собеседованию. Результаты собеседования преподаватель доводит до обучающихся сразу после завершения собеседования
Конспект	Защита конспектов, предусмотренных рабочей программой дисциплины, проводится во время практических занятий. Преподаватель на практическом занятии, предшествующем занятию проведения контроля, доводит до обучающихся: тему конспектов и требования, предъявляемые к их выполнению и защите

Для организации и проведения промежуточной аттестации составляются типовые контрольные задания или иные материалы, необходимые для оценки знаний, умений, навыков и (или) опыта деятельности, характеризующих этапы формирования компетенций в процессе освоения образовательной программы.

Перечень теоретических вопросов и типовые практические задания разного уровня сложности для проведения промежуточной аттестации обучающиеся получают в начале семестра через электронную информационно-образовательную среду ИрГУПС (личный кабинет обучающегося).

Описание процедур проведения промежуточной аттестации в форме зачета и оценивания результатов обучения

При проведении промежуточной аттестации в форме зачета преподаватель может воспользоваться результатами текущего контроля успеваемости в течение семестра. С целью использования результатов текущего контроля успеваемости, преподаватель подсчитывает среднюю оценку уровня сформированности компетенций обучающегося (сумма оценок, полученных обучающимся, делится на число оценок).

Шкала и критерии оценивания уровня сформированности компетенций в результате изучения дисциплины при проведении промежуточной аттестации в форме зачета по результатам текущего контроля (без дополнительного аттестационного испытания)

Средняя оценка уровня сформированности компетенций по результатам текущего контроля	Шкала оценивания
Оценка не менее 3,0 и нет ни одной неудовлетворительной оценки по текущему контролю	«зачтено»
Оценка менее 3,0 или получена хотя бы одна неудовлетворительная оценка по текущему контролю	«не зачтено»

Если оценка уровня сформированности компетенций обучающегося не соответствует критериям получения зачета без дополнительного аттестационного испытания, то промежуточная аттестация проводится в форме собеседования по перечню теоретических вопросов и типовых практических задач или в форме компьютерного тестирования.

Промежуточная аттестация в форме зачета с проведением аттестационного испытания проходит на последнем занятии по дисциплине.

При проведении промежуточной аттестации в форме компьютерного тестирования вариант тестового задания формируется из фонда тестовых заданий по дисциплине случайным образом, но с условием: 50 % заданий должны быть заданиями открытого типа и 50 % заданий – закрытого типа.