

ФЕДЕРАЛЬНОЕ АГЕНТСТВО ЖЕЛЕЗНОДОРОЖНОГО ТРАНСПОРТА

Федеральное государственное бюджетное образовательное учреждение высшего образования «Иркутский государственный университет путей сообщения»

ЗАБАЙКАЛЬСКИЙ ИНСТИТУТ ЖЕЛЕЗНОДОРОЖНОГО ТРАНСПОРТА
- филиал Федерального государственного бюджетного образовательного учреждения высшего образования «Иркутский государственный университет путей сообщения»
(ЗаБИЖТ ИрГУПС)

УТВЕРЖДАЮ
Председатель ССОП
к.т.н., доцент М.И. Коновалова

« _____ » _____ 20__ г.
Протокол № _____

Б1.В.ДВ.04.01 Промышленный транспорт

рабочая программа дисциплины

Направление подготовки – 23.03.01 Технология транспортных процессов
Профиль подготовки – Организация перевозок и управление на транспорте (железнодорожный транспорт)
Программа подготовки – прикладной бакалавриат
Квалификация выпускника – бакалавр
Форма обучения – очная
Нормативный срок обучения – 4 года
Кафедра-разработчик программы – Управление процессами перевозок

Общая трудоемкость в з.е. – 3
Часов по учебному плану – 108

Формы промежуточной аттестации в семестре:
зачет 8

Распределение часов дисциплины в семестре

Семестр	8	Итого
Число недель в семестре	12	
Вид занятий	Часов по учебному плану	Часов по учебному плану
Аудиторная контактная работа по видам учебных занятий	60	60
– лекции	12	12
– практические (семинарские)	48	48
Самостоятельная работа	48	48
Итого	108	108

ЧИТА

Электронный документ выгружен из ЕИС ФГБОУ ВО ИрГУПС и соответствует оригиналу

Подписант ФГБОУ ВО ИрГУПС Трофимов Ю.А.

00920FD815CE68F8C4CA795540563D259C с 07.02.2024 05:46 по 02.05.2025 05:46 GMT+03:00

Подпись соответствует файлу документа



Рабочая программа дисциплины разработана в соответствии с ФГОС ВО по направлению подготовки 23.03.01 Технология транспортных процессов (уровень бакалавриата), утвержденным Приказом Министерства образования и науки Российской Федерации от 06.03.2015 г. № 165 и на основании учебного плана по направлению подготовки 23.03.01 Технология транспортных процессов, профиль «Организация перевозок и управление на транспорте (железнодорожный транспорт)», утвержденного Учёным советом ЗаБИЖТ ИРГУПС от 02.02.2018 г. протокол № 5.

Программу составил:

доцент С.С. Червоная _____

Рабочая программа дисциплины обсуждена и рекомендована к применению в образовательном процессе для обучения обучающихся по направлению подготовки 23.03.01 Технология транспортных процессов на заседании кафедры «Управление процессами перевозок».

Протокол от «___» _____ 20__ г. № ___

Срок действия программы: _____ гг

Зав. кафедрой, к.т.н., доцент

М.И. Коновалова

Согласовано

Кафедра «Управление процессами перевозок», протокол от «___» _____ 20__ г. № ___

Зав. кафедрой, к.т.н., доцент

М.И. Коновалова

Заведующий библиотекой

А.В. Кузьменко

Начальник управления информатизации

Н.В. Лашук

Рецензент из числа основных работодателей

Забайкальская дирекция управления движением – структурного подразделения Центральной дирекции управления движением – филиала ОАО «РЖД», главный инженер

А.А. Лихин _____ «___» _____ 20__ г.

1 ЦЕЛЬ И ЗАДАЧИ ОСВОЕНИЯ ДИСЦИПЛИНЫ	
1.1 Цель освоения дисциплины	
1	получение знаний о работе промышленного транспорта предприятий, основах взаимодействия промышленного и магистрального железнодорожного транспорта.
1.2 Задачи освоения дисциплины	
1	изучить закономерности функционирования и развития промышленных железнодорожных станций и узлов, их взаимодействия со станциями примыкания магистрального транспорта;
2	овладеть методиками определения пропускной способности промышленных станций и перерабатывающей способности грузовых фронтов;
3	изучить технологию организации специальных перевозок грузов на промышленных предприятиях;
4	ознакомиться со специальными видами транспорта.

2 МЕСТО ДИСЦИПЛИНЫ В СТРУКТУРЕ ОПОП	
2.1 Требования к предварительной подготовке обучающегося	
1	Дисциплина относится вариативной части Блока 1 и является дисциплиной по выбору. Изучение дисциплины Б1.В.ДВ.04.01 «Промышленный транспорт» основывается на знаниях, полученных при изучении дисциплин: Б1.Б.24 «Транспортная энергетика», Б1.Б.25 «Информационные технологии на транспорте», Б1.Б.28 «Техника транспорта, обслуживание и ремонт», Б1.В.01 «Общий курс транспорта», Б1.В.02 «Технология работы грузовой станции и путей необщего пользования», Б1.В.04 «Железнодорожные станции и узлы», Б1.В.05 «Грузоведение», Б1.В.10 «Транспортно-грузовые системы», Б1.В.ДВ.07.01 «Мультимодальные транспортно-логистические центры», Б1.В.ДВ.07.02 «Логистические центры в транспортной системе России», Б1.В.ДВ.12.01 «Управление грузовой и коммерческой работой», Б1.В.ДВ.12.02 «Организация контейнерных перевозок», Б2.В.01(У) «Учебная - по получению первичных профессиональных умений и навыков», Б2.В.02(П) «Производственная - по получению профессиональных умений и опыта профессиональной деятельности (станционная)»
2.2 Дисциплины и практики, для которых изучение данной дисциплины необходимо как предшествующее	
1	Учебная дисциплина «Промышленный транспорт», помимо самостоятельного значения, является предшествующей для Б3.Б.01 «Защита выпускной квалификационной работы, включая подготовку к процедуре защиты и процедуру защиты».

3 ПЕРЕЧЕНЬ ПЛАНИРУЕМЫХ РЕЗУЛЬТАТОВ ОБУЧЕНИЯ ПО ДИСЦИПЛИНЕ, СООТНЕСЕННЫХ С ПЛАНИРУЕМЫМИ РЕЗУЛЬТАТАМИ ОСВОЕНИЯ ОБРАЗОВАТЕЛЬНОЙ ПРОГРАММЫ	
ОПК-2: способностью понимать научные основы технологических процессов в области технологии, организации, планирования и управления технической и коммерческой эксплуатацией транспортных систем	
Минимальный уровень освоения компетенции	
Знать	основы технологии смежных видов транспорта, принципы рационального взаимодействия видов транспорта;
Уметь	планировать и организовывать работу транспортных комплексов городов и регионов;
Владеть	методикой рационального выбора вида транспорта при перевозке грузов и пассажиров.
Базовый уровень освоения компетенции	
Знать	основные понятия транспортно-логистических систем;
Уметь	организовывать рациональное взаимодействие видов транспорта;
Владеть	методикой оптимизации взаимодействия железнодорожного транспорта общего и необщего пользования.
Высокий уровень освоения компетенции	
Знать	основные понятия и устройства транспортно-логистических комплексов;
Уметь	планировать развитие транспортных систем, потребность в развитии транспортной сети;
Владеть	методикой оптимизации взаимодействия железнодорожного и смежных видов транспорта.

ПК-10: способностью к предоставлению грузоотправителям и грузополучателям услуг: по оформлению перевозочных документов, сдаче и получению, завозу и вывозу грузов; по выполнению погрузочно-разгрузочных и складских операций; по подготовке подвижного состава; по страхованию грузов, таможенному оформлению грузов и транспортных средств; по предоставлению информационных и финансовых услуг	
Минимальный уровень освоения компетенции	
Знать	структуру единой транспортной системы страны, роль и место в ней промышленного

	транспорта;
Уметь	рассчитать объем перевозок промышленного предприятия;
Владеть	навыками обоснования рационального применения различных видов транспорта.
Базовый уровень освоения компетенции	
Знать	характеристику транспортных связей в производственном процессе различных промышленных предприятий;
Уметь	рассчитать продолжительность технологических и грузовых операций;
Владеть	навыками технико-экономического анализа работы транспорта промышленных предприятий.
Высокий уровень освоения компетенции	
Знать	основы взаимодействия магистрального и промышленного транспорта;
Уметь	рассчитать потребное количество технических средств железнодорожного транспорта промышленного предприятия для переработки заданного грузопотока;
Владеть	навыками анализа и разработки форм транспортного обслуживания предприятий.

В результате освоения дисциплины обучающийся должен

Знать	
1	структуру единой транспортной системы страны, роль и место в ней промышленного транспорта;
2	структуру промышленных предприятий транспортосъемных отраслей промышленности, основы технологии производственных процессов на них;
3	особенности технических средств, устройств и сооружений промышленного транспорта.
Уметь	
1	выполнять технико-экономический анализ работы специальных видов транспорта и обоснование их рациональных параметров;
2	рассчитать потребное количество технических средств железнодорожного транспорта промышленного предприятия.
Владеть	
1	навыками анализа и разработки форм транспортного обслуживания предприятий, выбора рационального типа и потребного количества технических средств промышленного транспорта.

4 СТРУКТУРА И СОДЕРЖАНИЕ ДИСЦИПЛИНЫ

Код Занятия	Наименование разделов и тем /вид занятия/	Семестр	Часы	Код компетенции	Учебная литература, ресурсы сети «Интернет»
1	Раздел 1. Место и роль промышленного транспорта в транспортной системе.				
1.1	Тема 1. Место и роль промышленного транспорта в транспортной системе и производственных системах промышленных предприятий. 1.1 Введение 1.2 Общая характеристика единой транспортной системы. 1.3 Повышение эффективности работы промышленного транспорта. 1.4 Общая характеристика промышленного транспорта. /Лек/	8	2	ОПК-2, ПК-10	Л1.1, Л1.2, Л2.1, Л2.2, Л2.3, Э1, Э2, Э3, Э4, 6.3.1.1, 6.3.1.2
1.2	1. Общая характеристика единой транспортной системы. 2. Расчет пропускной способности транспорта промышленного предприятия. /Пр/	8	4	ОПК-2, ПК-10	Л1.1, Л1.2, Л2.1, Л2.2, Л2.3 Л3.1, Э1, Э2, Э3, Э4, 6.3.1.1, 6.3.1.2

1.3	1. Разработка конкретных практических ситуаций. /Ср/	8	6	ПК-10	Л1.1, Л1.2, Л2.1, Л2.2, Л2.3, Л2.4, Л4.1, Э1, Э2, Э3, Э4, 6.3.1.1, 6.3.1.2, 6.3.3.1
1.4	Тема 2. Развитие промышленного транспорта. /Лек/	8	2	ОПК-2, ПК-10	Л1.1, Л1.2, Л2.1, Л2.2, Л2.3, Э1, Э2, Э3, Э4, 6.3.1.1, 6.3.1.2
1.5	3. Типы производств и особенности их обслуживания. Транспортно-технологические схемы. /Пр/	8	4	ОПК-2, ПК-10	Л1.1, Л1.2, Л2.1, Л2.2, Л2.3 Л3.1, Э1, Э2, Э3, Э4, 6.3.1.1, 6.3.1.2
1.6	4. Железнодорожный промышленный транспорт Расчет электровозного транспорта. Тяговый расчет. Эксплуатационный расчет. /Пр/	8	6	ОПК-2, ПК-10	Л1.1, Л1.2, Л2.1, Л2.2, Л2.3 Л3.1, Э1, Э2, Э3, Э4, 6.3.1.1, 6.3.1.2
1.7	2. Разработка конкретных практических ситуаций. /Ср/	8	6	ОПК-2, ПК-10	Л1.1, Л1.2, Л2.1, Л2.2, Л2.3, Л2.4, Л4.1, Э1, Э2, Э3, Э4, 6.3.1.1, 6.3.1.2, 6.3.3.1
2	Раздел 2. Транспорт в производственном процессе предприятий.				
2.1	Тема 3. Общие сведения о транспортно – технологических схемах. 3.1 Транспортно – технологические схемы металлургического завода. 3.2 Типы производств и особенности их обслуживания. /Лек/	8	2	ОПК-2, ПК-10	Л1.1, Л1.2, Л2.1, Л2.2, Л2.3, Э1, Э2, Э3, Э4, 6.3.1.1, 6.3.1.2
2.2	5. Расчет тепловозного транспорта. /Пр/	8	4	ОПК-2, ПК-10	Л1.1, Л1.2, Л2.1, Л2.2, Л2.3 Л3.1, Э1, Э2, Э3, Э4, 6.3.1.1, 6.3.1.2
2.3	3. Транспорт в производственном процессе горнодобывающих предприятий. /Ср/	8	6	ОПК-2, ПК-10	Л1.1, Л1.2, Л2.1, Л2.2, Л2.3, Л2.4, Л4.1, Э1, Э2, Э3, Э4, 6.3.1.1, 6.3.1.2, 6.3.3.1

2.4	Тема 4. Устройства, основные технические средства и организация работы промышленного транспорта. 4.1.1 Железнодорожный промышленный транспорт. 4.1.2. Автомобильный промышленный транспорт. 4.1.3 Специальные виды промышленного транспорта. /Лек/	8	2	ОПК-2, ПК-10	Л1.1, Л1.2, Л2.1, Л2.2, Л2.3, Э1, Э2, Э3, Э4, 6.3.1.1, 6.3.1.2
2.5	6. Склады и складские хозяйства промышленных предприятий. /Пр/	8	6	ОПК-2, ПК-10	Л1.1, Л1.2, Л2.1, Л2.2, Л2.3 Л3.1, Э1, Э2, Э3, Э4, 6.3.1.1, 6.3.1.2
2.6	4. Транспорт в производственном процессе металлургических предприятий. /Ср/	8	6	ОПК-2, ПК-10	Л1.1, Л1.2, Л2.1, Л2.2, Л2.3, Л2.4, Л4.1, Э1, Э2, Э3, Э4, 6.3.1.1, 6.3.1.2, 6.3.3.1
2.7	7. Автомобильный промышленный транспорт. Тяговый расчет. Эксплуатационный расчет. /Пр/	8	6	ОПК-2, ПК-10	Л1.1, Л1.2, Л2.1, Л2.2, Л2.3 Л3.1, Э1, Э2, Э3, Э4, 6.3.1.1, 6.3.1.2
2.9	5. Транспорт в производственном процессе машиностроительных предприятий. 6. Транспорт в производственном процессе предприятий химической промышленности. /Ср/	8	6	ОПК-2, ПК-10	Л1.1, Л1.2, Л2.1, Л2.2, Л2.3, Л2.4, Л4.1, Э1, Э2, Э3, Э4, 6.3.1.1, 6.3.1.2, 6.3.3.1
2.10	5.1. Средства восстановления сыпучести грузов. 5.2. Склады и складские хозяйства промышленных предприятий. /Лек /	8	2	ПК-10	Л1.1, Л1.2, Л2.1, Л2.2, Л2.3, Э1, Э2, Э3, Э4, 6.3.1.1, 6.3.1.2
2.11	8. Специальные виды промышленного транспорта. /Пр/	8	6	ОПК-2, ПК-10	Л1.1, Л1.2, Л2.1, Л2.2, Л2.3 Л3.1, Э1, Э2, Э3, Э4, 6.3.1.1, 6.3.1.2
2.12	7. Устройства, основные технические средства и организация работы промышленного канатно-подвесного транспорта 8. Устройства, основные технические средства и организация работы промышленного трубопроводного транспорта. /Ср/	8	6	ОПК-2, ПК-10	Л1.1, Л1.2, Л2.1, Л2.2, Л2.3, Л2.4, Л4.1, Э1, Э2, Э3, Э4, 6.3.1.1, 6.3.1.2, 6.3.3.1

3	Раздел 3. Управление промышленно-транспортными системами				
3.1	Тема 6 . Погрузочно-разгрузочные и складские комплексы промышленных предприятий. 6.1 Общая характеристика погрузочно выгрузочных и транспортно складских комплексов. 6.2 Классификация грузов промышленных предприятий. 6.3 Погрузочно выгрузочные машины и механизмы промышленных предприятий. /Лек /	8	2	ОПК-2, ПК-10	Л1.1, Л1.2, Л2.1, Л2.2, Л2.3, Э1, Э2, Э3, Э4, 6.3.1.1, 6.3.1.2
3.2	9. Обоснование взаимодействия магистрального железнодорожного транспорта с магистральным. /Пр/	8	6	ОПК-2, ПК-10	Л1.1, Л1.2, Л2.1, Л2.2, Л2.3 Л3.1, Э1, Э2, Э3, Э4, 6.3.1.1, 6.3.1.2
3.3	9. Транспорт в производственном процессе горнодобывающих предприятий. /Ср/	8	6	ОПК-2, ПК-10	Л1.1, Л1.2, Л2.1, Л2.2, Л2.3, Л2.4, Л4.1, Э1, Э2, Э3, Э4, 6.3.1.1, 6.3.1.2, 6.3.3.1
3.4	10. Расчет экономического эффекта создания транспортно-производственной логистической системы "железная дорога - металлургический комбинат", функционирующей по принципу "точно в срок". /Пр/	8	6	ОПК-2, ПК-10	Л1.1, Л1.2, Л2.1, Л2.2, Л2.3 Л3.1, Э1, Э2, Э3, Э4, 6.3.1.1, 6.3.1.2
3.5	10. Устройства, основные технические средства и организация работы промышленного железнодорожного транспорта. /Ср/	8	6	ОПК-2, ПК-10	Л1.1, Л1.2, Л2.1, Л2.2, Л2.3, Л2.4, Л4.1, Э1, Э2, Э3, Э4, 6.3.1.1, 6.3.1.2, 6.3.3.1
	Форма промежуточной аттестации - зачет	8	-	ОПК-2, ПК-10	Л1.1, Л1.2, Л2.1, Л2.2, Л2.3, Л2.4, Л4.1, Э1, Э2, Э3, Э4, 6.3.1.1, 6.3.1.2, 6.3.3.1

**5 ФОНД ОЦЕНОЧНЫХ СРЕДСТВ ДЛЯ ПРОВЕДЕНИЯ
ТЕКУЩЕГО КОНТРОЛЯ УСПЕВАЕМОСТИ И ПРОМЕЖУТОЧНОЙ
АТТЕСТАЦИИ ОБУЧАЮЩИХСЯ ПО ДИСЦИПЛИНЕ**

Фонд оценочных средств для проведения текущего контроля успеваемости и промежуточной аттестации по дисциплине разрабатывается в соответствии с Положением о формировании фондов оценочных средств для проведения текущего контроля успеваемости, промежуточной и государственной итоговой аттестации № П.312000.06.7.188-2017.

Фонд оценочных средств для проведения текущего контроля успеваемости и промежуточной аттестации по данной дисциплине оформляется в виде приложения № 1 к рабочей программе дисциплины и размещаются в электронной информационно-образовательной среде Института, доступной обучающемуся через его личный кабинет.

6 УЧЕБНО-МЕТОДИЧЕСКОЕ И ИНФОРМАЦИОННОЕ ОБЕСПЕЧЕНИЕ ДИСЦИПЛИНЫ				
6.1 Учебная литература				
6.1.1 Основная литература				
	Авторы, составители	Заглавие	Издательство, год издания	Кол-во экз. в библиотеке/ 100% онлайн
Л1.1	Губенко В.К.	Общий курс промышленного транспорта: Учебник	Транспорт, г. Москва, 1994 г.	32
Л1.2	под ред. В.Н. Соколова	Общий курс железных дорог	Альянс-г. Москва, 2014 г.	30
6.1.2 Дополнительная литература				
	Авторы, составители	Заглавие	Издательство, год издания	Кол-во экз. в библиотеке/ 100% онлайн
Л2.1	под ред. Б.Ф. Шаульского	Генеральный план и транспорт промышленных предприятий: учебник	Москва.: ФГБОУ "Учебно-методический центр по образованию на железнодорожном транспорте", 2016 г.	13
Л2.2	под ред. В.Н. Соколова	Общий курс железных дорог [Электронный ресурс]: https://e.lanbook.com/reader/book/59209/#1	Альянс-г. Москва, 2002 г.	100% онлайн
Л2.3		Печатный журнал «Логистика и управление цепями поставок»	Издательство «Общество с ограниченной ответственностью Эс-Си-Эм Консалтинг» г. Москва	8
Л2.4		Ежемесячный печатный журнал «Вестник научно-исследовательского института железнодорожного транспорта (Вестник ВНИИЖТ)»	Издательство Акционерное общество «Научно-исследовательский институт железнодорожного транспорта» (АО «ВНИИЖТ») г. Москва	8
6.1.3 Методические разработки				
	Авторы, составители	Заглавие	Издательство, год издания/ Личный кабинет обучающегося	Кол-во экз. в библиотеке/ 100% онлайн

Л3.1	Червоная С.С.	Промышленный транспорт: Методические указания на практические занятия для студентов направления бакалавриата 23.03.01 Технология транспортных процессов, профиля Организация перевозок и управление на транспорте (железнодорожный транспорт) [Электронный ресурс]: http://zabizht.ru:888/viewer.pl?book_id=24144.pdf	Чита: ЗаБИЖТ, 2018, Личный кабинет обучающегося	100% online
6.1.4 Перечень учебно-методического обеспечения для самостоятельной работы обучающихся по дисциплине				
	Авторы, составители	Заглавие	Издательство, год издания/ Личный кабинет обучающегося	Кол-во экз. в библиотеке/ 100% онлайн
Л4.1	Червоная С.С.	Промышленный транспорт: Методические указания для выполнения самостоятельной работы студентов по дисциплине «Промышленный транспорт» для студентов очной формы обучения направления бакалавриата 23.03.01 Технология транспортных процессов. Профиль подготовки Организация перевозок и управление на транспорте (железнодорожный транспорт) [Электронный ресурс]: http://zabizht.ru:888/viewer.pl?book_id=24145.pdf	Чита: ЗаБИЖТ, 2018, Личный кабинет обучающегося	100% online
6.2 Перечень ресурсов информационно-телекоммуникационной сети «Интернет»				
Э1	АСУ Библиотека ЗаБИЖТ http://zabizht.ru			
Э2	ЭБС «Знаниум» http://znanium.com			
Э3	ЭБС "Издательство "Лань" https://e.lanbook.com/			
Э4	ЭБС "Университетская библиотека Online" http://biblioclub.ru/			
6.3 Перечень информационных технологий, используемых при осуществлении образовательного процесса по дисциплине, включая перечень программного обеспечения и информационных справочных систем (при необходимости)				
6.3.1 Перечень базового программного обеспечения				
6.3.1.1	Microsoft Windows 7 Professional, количество – 137, лицензия №49156201, государственный контракт от 03.10.2011 г. №139/53-ОАЭ-11;			
6.3.1.2	Microsoft Office 2007 Standard, количество – 225, лицензия №45777622, государственный контракт от 10.08.2009 г. №64/17-ОА-09; Microsoft Office 2007 Standard, количество – 200, лицензия № 44718393, государственный контракт от 18.10.2008 г. №29/32А-08.			
6.3.2 Перечень специализированного программного обеспечения				
6.3.2.1				
6.3.3 Перечень информационных справочных систем				
6.3.3.1	Информационно-справочная система «Гарант» – договор от 21.12.2017 г. №22/2018/955В на оказание услуг по сопровождению (информационному обслуживанию комплекта Системы Гарант).			

7 ОПИСАНИЕ МАТЕРИАЛЬНО-ТЕХНИЧЕСКОЙ БАЗЫ, НЕОБХОДИМОЙ ДЛЯ ОСУЩЕСТВЛЕНИЯ ОБРАЗОВАТЕЛЬНОГО ПРОЦЕССА ПО ДИСЦИПЛИНЕ	
1	Учебный корпус ЗаБИЖТ ИрГУПС находится по адресу: 672090, Забайкальский край, г. Чита, ул Бутина, 3, корп 3. Учебный корпус №2 ЗаБИЖТ ИрГУПС находится по адресу: 672090, Забайкальский край, г. Чита, ул Бутина, д 3, корп 1. Учебно-лабораторный корпус ЗаБИЖТ ИрГУПС находится по адресу: 672090, Забайкальский край, г. Чита, ул Бутина, д 3.
2	672090, Забайкальский край, г Чита, ул Бутина, 3, корп 3, этаж 4, помещение 5. Учебная аудитория № 407 для проведения занятий лекционного типа, семинарского типа, курсового проектирования (выполнения курсовых работ), групповых и индивидуальных консультаций.

	Учебно-наглядные пособия, учебная мебель, нормативно-техническая документация, действующий макет сортировочной горки, бланки учётных и отчётных форм, мультимедиапроектор (переносной), экран (переносной), ноутбук (переносной).
3	672090, Забайкальский край, г Чита, ул Бутина, д 3, корп 1, этаж 3, помещение 14. Учебная аудитория № 30м для проведения самостоятельной работы, текущего контроля и промежуточной аттестации. Компьютеры с подключением к сети «Интернет», учебная мебель.
4	672090, Забайкальский край, г Чита, ул Бутина, 3, корп 3, этаж 3, помещение 8. Читальный зал.
5	672090, Забайкальский край, г Чита, ул Бутина, д 3, этаж 3, помещение 2. Помещение № 351 для хранения и профилактического обслуживания учебного оборудования.

8 МЕТОДИЧЕСКИЕ УКАЗАНИЯ ДЛЯ ОБУЧАЮЩИХСЯ ПО ОСВОЕНИЮ ДИСЦИПЛИНЫ

Вид учебного занятия	Организация деятельности обучающегося
Лекция	<p>Изучение дисциплины «Промышленный транспорт» направлено на понимание сути функционирования современных транспортных организаций.</p> <p>В ходе лекций преподаватель излагает и разъясняет основные, наиболее сложные понятия темы, а также связанные с ней теоретические и практические проблемы, дает рекомендации на практические занятия и указания на самостоятельную работу.</p> <p>В ходе лекционных занятий обучающемуся необходимо вести конспектирование учебного материала. Обращать внимание на категории, формулировки, раскрывающие содержание тех или иных явлений и процессов, научные выводы и практические рекомендации. Желательно оставить в рабочих конспектах поля, на которых делать пометки из рекомендованной литературы, дополняющие материал прослушанной лекции, а также подчеркивающие особую важность тех или иных теоретических положений. Задавать преподавателю уточняющие вопросы с целью уяснения теоретических положений, разрешения спорных ситуаций.</p> <p>Дорабатывать свой конспект лекции, делая в нем соответствующие записи из литературы, рекомендованной преподавателем и предусмотренной учебной программой.</p>
Практическое (семинарское) занятие	<p>Практические занятия завершают изучение наиболее важных тем учебной дисциплины. Они служат для закрепления изученного материала, а также для контроля преподавателем степени подготовленности студентов по изучаемой дисциплине.</p> <p>Обучающийся должен готовиться к семинарским занятиям: прорабатывать лекционный материал.</p> <p>На практическом занятии решаются задачи по определенной теме.</p>
Самостоятельная работа студентов	<p>Подготовка к зачету и групповой работе на практических занятиях подразумевает самостоятельную работу обучающихся в течение всего семестра по материалам рекомендуемых источников (раздел учебно-методического и информационного обеспечения и ресурсов информационно-телекоммуникационной сети). Основной задачей при изучении курса является не столько приобретение профессиональных навыков, сколько обучение определённому типу мышления, формирование определённых установок – профессиональных принципов, ценностей и норм - моделей мышления и организационного поведения.</p> <p>Важно заинтересоваться проблемами изучаемой дисциплины, попытаться стать активным участником управленческого процесса, что предполагает самостоятельную, активную, творческую работу студентов.</p> <p>Активная самостоятельная работа студентов возможна только при наличии серьезной и устойчивой мотивации. Самый сильный мотивирующий фактор – подготовка к дальнейшей эффективной профессиональной деятельности.</p> <p>Виды внеаудиторной СРС разнообразны: подготовка и написание индивидуальных творческих работ докладов и других письменных работ на заданные темы. Студенту предоставляется право выбора темы и даже руководителя работы; выполнение домашних заданий разнообразного характера. Это – подбор и изучение литературных источников; разработка и составление различных схем; проведение расчетов и др.; выполнение индивидуальных заданий, направленных на развитие у студентов самостоятельности и инициативы.</p>
<p>Комплекс учебно-методический материалов по всем видам учебной деятельности, предусмотренным рабочей программой практики, размещен в электронной информационно-образовательной среде ЗаБИЖТ ИрГУПС, доступной обучающемуся через его личный кабинет.</p>	

**Приложение 1 к рабочей программе по дисциплине
Б1.В.ДВ.04.01 «Промышленный транспорт»**

**ФОНД ОЦЕНОЧНЫХ СРЕДСТВ
для проведения текущего контроля успеваемости
и промежуточной аттестации по дисциплине
Б1.В.ДВ.04.01 «Промышленный транспорт»**

1 Перечень компетенций с указанием этапов их формирования в процессе освоения образовательной программы

Дисциплина «Промышленный транспорт» участвует в формировании компетенций:

ОПК-2: способностью понимать научные основы технологических процессов в области технологии, организации, планирования и управления технической и коммерческой эксплуатацией транспортных систем.

ПК-10: способностью к предоставлению грузоотправителям и грузополучателям услуг: по оформлению перевозочных документов, сдаче и получению, завозу и вывозу грузов; по выполнению погрузочно-разгрузочных и складских операций; по подготовке подвижного состава; по страхованию грузов, таможенному оформлению грузов и транспортных средств; по предоставлению информационных и финансовых услуг.

**Таблица траекторий формирования у обучающихся компетенций ОПК-2, ПК-10
при освоении образовательной программы**

Код компетенции	Наименование компетенции	Индекс и наименование дисциплин / практик, участвующих в формировании компетенции	Семестр изучения дисциплины	Этапы формирования компетенции
ОПК-2	способностью понимать научные основы технологических процессов в области технологии, организации, планирования и управления технической и коммерческой эксплуатацией транспортных систем	Б1.В.01 «Общий курс транспорта»	1	1
		Б1.В.10 «Транспортно-грузовые системы»	2	2
		Б1.В.04 «Железнодорожные станции и узлы»	2	2
		Б1.В.04 «Железнодорожные станции и узлы»	3	3
		Б1.Б.25 «Информационные технологии на транспорте»	6	4
		Б1.В.ДВ.07.01 «Мультимодальные транспортно-логистические центры»	7	5
		Б1.В.ДВ.07.02 «Логистические центры в транспортной системе России»	7	5
		Б1.В.ДВ.04.01 «Промышленный транспорт»	8	6
		Б1.В.ДВ.04.02 «Технологические процессы промышленных станций»	8	6
ПК-10	способностью к предоставлению грузоотправителям и грузополучателям услуг: по оформлению перевозочных документов, сдаче и получению, завозу и вывозу грузов; по выполнению погрузочно-разгрузочных и складских операций; по подготовке подвижного состава; по страхованию грузов,	Б1.В.10 «Транспортно-грузовые системы»	2	1
		Б2.В.01 (У) «Учебная - по получению первичных профессиональных умений и навыков»	2	1
		Б1.В.05 «Грузоведение»	3	2
		Б1.Б.28 «Техника транспорта, обслуживание и ремонт»	3	2
		Б1.Б.28 «Техника транспорта, обслуживание и ремонт»	4	3

таможенному оформлению грузов и транспортных средств; по предоставлению информационных и финансовых услуг	Б1.В.ДВ.12.01 «Управление грузовой и коммерческой работой»	4	3
	Б1.В.ДВ.12.02 «Организация контейнерных перевозок»	4	3
	Б2.В.02(П) «Производственная - по получению профессиональных умений и опыта профессиональной деятельности (станционная)»	4	3
	Б1.Б.24 «Транспортная энергетика»	5	4
	Б1.В.02 «Технология работы грузовой станции и путей необщего пользования»	5	4
	Б1.В.ДВ.04.01 «Промышленный транспорт»	8	5
	Б1.В.ДВ.04.02 «Технологические процессы промышленных станций»	8	5
	Б1.В.ДВ.08.01 «Условия перевозок и тарифы в международных сообщениях»	8	5
	Б1.В.ДВ.08.02 «Грузовая работа и транспортный сервис»	8	5
	Б3.Б.01 «Защита выпускной квалификационной работы, включая подготовку к процедуре защиты и процедуру защиты»	8	5

Таблица соответствия уровней освоения компетенции ОПК-2, ПК-10 планируемым результатам обучения

Код компетенции	Наименование компетенции	Наименования разделов дисциплины	Уровни освоения компетенций	Планируемые результаты обучения (показатели достижения заданного уровня освоения компетенции)
ОПК-2	способностью понимать научные основы технологических процессов в области технологии, организации, планирования и управления технической и коммерческой эксплуатацией транспортных систем	Раздел 1. Место и роль промышленного транспорта в транспортной системе Раздел 2. Транспорт в производственном процессе предприятий Раздел 3. Управление промышленно-транспортными системами	Минимальный уровень	Знать: основы технологии смежных видов транспорта, принципы рационального взаимодействия видов транспорта.
				Уметь: планировать и организовывать работу транспортных комплексов городов и регионов.
				Владеть: методикой рационального выбора вида транспорта при перевозке грузов и пассажиров.
			Базовый уровень	Знать: основные понятия транспортно-логистических систем.
				Уметь: организовывать рациональное взаимодействие видов транспорта.
				Владеть: методикой оптимизации взаимодействия железнодорожного транспорта общего и необщего пользования.
			Высокий уровень	Знать: основные понятия и устройства транспортно-логистических комплексов.
				Уметь: планировать развитие транспортных систем, потребность в развитии транспортной сети.
				Владеть: методикой оптимизации взаимодействия железнодорожного и смежных видов транспорта.
ПК-10	способностью к предоставлению грузоотправителям и грузополучателям услуг: по оформлению перевозочных документов, сдаче и получению, заводу и вывозу грузов; по выполнению погрузочно-разгрузочных и складских операций; по подготовке подвижного состава; по страхованию грузов, таможенному оформлению грузов и транспортных средств; по предоставлению информационных и финансовых услуг	Раздел 1. Место и роль промышленного транспорта в транспортной системе Раздел 2. Транспорт в производственном процессе предприятий Раздел 3. Управление промышленно-транспортными системами	Минимальный уровень	Знать: структуру единой транспортной системы страны, роль и место в ней промышленного транспорта.
				Уметь: рассчитать объем перевозок промышленного предприятия.
				Владеть: навыками обоснования рационального применения различных видов транспорта.
			Базовый уровень	Знать: характеристику транспортных связей в производственном процессе различных промышленных предприятий.
				Уметь: рассчитать продолжительность технологических и грузовых операций.
				Владеть: навыками технико-экономического анализа работы транспорта промышленных предприятий.
			Высокий уровень	Знать: основы взаимодействия магистрального и промышленного транспорта.
				Уметь: рассчитать потребное количество технических средств

				железнодорожного транспорта промышленного предприятия для переработки заданного грузопотока.
				Владеть: навыками анализа и разработки форм транспортного обслуживания предприятий.

**Программа контрольно-оценочных мероприятий
за период изучения дисциплины**

№	Неделя	Наименование контрольно-оценочного мероприятия	Объект контроля (понятия, тема / раздел дисциплины, компетенция, и т.д.)	Наименование Оценочного средства (форма проведения)
8 семестр				
1	6	Текущий контроль	Раздел 1. Место и роль промышленного транспорта в транспортной системе	ОПК-2 ПК-10 Защита практических работ (устно), конспект (письменно)
2	8	Текущий контроль	Раздел 1. Место и роль промышленного транспорта в транспортной системе Раздел 2. Транспорт в производственном процессе предприятий	ОПК-2 ПК-10 Защита практических работ (устно), конспект (письменно)
3	10	Текущий контроль	Раздел 2. Транспорт в производственном процессе предприятий Раздел 3. Управление промышленно-транспортными системами	ОПК-2 ПК-10 Защита практических работ (устно), конспект (письменно)
4	12	Промежуточная аттестация – зачет	Раздел 1. Место и роль промышленного транспорта в транспортной системе Раздел 2. Транспорт в производственном процессе предприятий Раздел 3. Управление промышленно-транспортными системами	ОПК-2 ПК-10 Зачет, тестирование (компьютерные технологии)

2 Описание показателей и критериев оценивания компетенций на различных этапах их формирования, описание шкал оценивания

Контроль качества освоения дисциплины включает в себя текущий контроль успеваемости и промежуточную аттестацию. Текущий контроль успеваемости и промежуточная аттестация обучающихся проводятся в целях установления соответствия достижений обучающихся поэтапным требованиям образовательной программы к результатам обучения и формирования компетенций.

Текущий контроль успеваемости – основной вид систематической проверки знаний, умений, навыков обучающихся. Задача текущего контроля – оперативное и регулярное управление учебной деятельностью обучающихся на основе обратной связи и корректировки. Результаты оценивания учитываются в виде средней оценки при проведении промежуточной аттестации.

Для оценивания результатов обучения используется четырехбалльная шкала: «отлично», «хорошо», «удовлетворительно», «неудовлетворительно» и/или двухбалльная шкала: «зачтено», «не зачтено».

Перечень оценочных средств, используемых для оценивания компетенций на различных этапах их формирования, а также краткая характеристика этих средств приведены в таблице

№	Наименование оценочного средства	Краткая характеристика оценочного средства	Представление оценочного средства в ФОС
1	Защита практической работы	Средство, позволяющее оценить умение обучающегося письменно излагать суть поставленной задачи, самостоятельно применять стандартные методы решения поставленной задачи с использованием имеющейся базы, проводить анализ полученного результата работы. Может быть использовано для оценки умений, навыков и (или) опыта деятельности обучающихся	Темы практических работ и требования к их защите
2	Конспект	Особый вид текста, в основе которого лежит аналитико-синтетическая переработка информации первоисточника (исходного текста). Цель этой деятельности — выявление, систематизация и обобщение (с возможной критической оценкой) наиболее ценной (для конспектирующего) информации.	Темы конспектов
3	Тест	Система стандартизированных заданий, позволяющая автоматизировать процедуру измерения уровня знаний и умений обучающегося. Может быть использовано для оценки знаний, умений, навыков и (или) опыта деятельности обучающихся	Фонд тестовых заданий
4	Зачет (дифференцированный зачет)	Средство, позволяющее оценить знания, умения, навыки и (или) опыта деятельности обучающегося по дисциплине. Может быть использовано для оценки знаний, умений, навыков и (или) опыта деятельности обучающихся	Перечень теоретических вопросов и практических заданий (билетов) к зачету

Критерии и шкалы оценивания компетенций в результате изучения дисциплины при проведении промежуточной аттестации в форме зачета, а также шкала для оценивания уровня освоения компетенций

Шкалы оценивания	Критерии оценивания	Уровень освоения компетенций
«зачтено»	Обучающийся правильно ответил на теоретические вопросы. Показал отличные знания в рамках учебного материала. Правильно выполнил практические задания. Показал отличные умения и владения навыками применения полученных знаний и умений при решении задач в рамках учебного материала. Ответил на все дополнительные вопросы.	Высокий
	Обучающийся с небольшими неточностями ответил на теоретические вопросы. Показал хорошие знания в рамках учебного материала. С небольшими неточностями выполнил практические задания. Показал хорошие умения и владения навыками применения полученных знаний и умений при решении задач в рамках учебного материала. Ответил на большинство дополнительных вопросов.	Базовый
	Обучающийся с существенными неточностями ответил на теоретические вопросы. Показал удовлетворительные знания в рамках учебного материала. С существенными неточностями выполнил практические задания. Показал удовлетворительные умения и владения навыками применения полученных знаний и умений при решении задач в рамках учебного материала. Допустил много неточностей при ответе на дополнительные вопросы.	Минимальный
«не зачтено»	Обучающийся при ответе на теоретические вопросы и при выполнении практических заданий продемонстрировал недостаточный уровень знаний и умений при решении задач в рамках учебного материала. При ответах на дополнительные вопросы было допущено множество неправильных ответов.	Компетенции несформированы

Критерии и шкалы оценивания результатов обучения при проведении текущего контроля успеваемости

Защита практической работы

Шкала оценивания	Критерии оценивания
«отлично»	Практическая работа выполнена в обозначенный преподавателем срок, письменный отчет без замечаний. Практическая работа выполнена обучающимся в полном объеме с соблюдением необходимой последовательности. Обучающийся работал полностью самостоятельно; показал необходимые для проведения работы теоретические знания, практические умения и навыки. Работа (отчет) оформлена аккуратно, в наиболее оптимальной для фиксации результатов форме.
«хорошо»	Практическая работа выполнена в обозначенный преподавателем срок, письменный отчет с небольшими недочетами. Практическая работа выполнена обучающимся в полном объеме и самостоятельно. Допущены отклонения от необходимой последовательности выполнения, не влияющие на правильность конечного результата. Работа показывает знание обучающимся основного теоретического материала и овладение умениями, необходимыми для самостоятельного выполнения работы. Допущены неточности и небрежность в оформлении результатов работы (отчета).

Шкала оценивания	Критерии оценивания
«удовлетворительно»	Практическая работа выполнена с задержкой, письменный отчет с недочетами. Практическая работа выполняется и оформляется обучающимся при посторонней помощи. На выполнение работы затрачивается много времени. Обучающийся показывает знания теоретического материала, но испытывает затруднение при самостоятельной работе с источниками знаний или приборами.
«неудовлетворительно»	Практическая работа не выполнена, письменный отчет не представлен. Результаты, полученные обучающимся не позволяют сделать правильных выводов и полностью расходятся с поставленной целью. Показывается плохое знание теоретического материала и отсутствие необходимых умений. Практическая работа не выполнена, у учащегося отсутствуют необходимые для проведения работы теоретические знания, практические умения и навыки.

Конспект

Шкала оценивания	Критерии оценивания
«отлично»	Конспект по теме выполнен в обозначенный преподавателем срок. Конспект выполнен обучающимся по заданной теме в полном объеме с соблюдением необходимой последовательности. Обучающийся работал полностью самостоятельно; раскрыл тему полностью и ответил на все вопросы преподавателя по конкретной теме конспекта. Конспект оформлен аккуратно, в наиболее оптимальной для фиксации результатов форме.
«хорошо»	Конспект по теме выполнен в обозначенный преподавателем срок. Конспект выполнен обучающимся по заданной теме в полном объеме с соблюдением необходимой последовательности. Обучающийся работал полностью самостоятельно; раскрыл тему не полностью и ответил на часть вопросов преподавателя по конкретной теме конспекта. Конспект оформлен аккуратно, с незначительными исправлениями.
«удовлетворительно»	Конспект по теме выполнен в обозначенный преподавателем срок. Конспект выполнен обучающимся по заданной теме в не полном объеме с частичным соблюдением необходимой последовательности. Обучающийся работал полностью самостоятельно; раскрыл тему не полностью и ответил на часть вопросов преподавателя по конкретной теме конспекта. Конспект оформлен аккуратно.
«неудовлетворительно»	Конспект по теме выполнен в обозначенный преподавателем срок. Конспект выполнен обучающимся не по заданной теме в не полном объеме без соблюдения необходимой последовательности. Обучающийся работал не самостоятельно; не раскрыл тему и не ответил на вопросы преподавателя по конкретной теме конспекта. Конспект оформлен аккуратно.

Тест

18 тестовых заданий, за каждый правильный ответ 100 баллов. Перевод в четырехбалльную систему происходит следующим образом:

% правильных ответов	Оценка	
Обучающийся при тестировании набрал 91-100 баллов	«отлично»	«зачтено»
Обучающийся при тестировании набрал 76-90 баллов	«хорошо»	
Обучающийся при тестировании набрал 60-75 баллов	«удовлетворительно»	
Обучающийся при тестировании набрал 0-59 баллов	«неудовлетворительно»	«не зачтено»

Проверяемый уровень освоения компетенции компетенций (части компетенций, элементов компетенций)	Минимальное количество тестовых заданий на один раздел программы	Рекомендуемые формы тестовых заданий
Минимальный уровень освоения компетенции	8	Тестовые задания с выбором одного правильного ответа из нескольких

Проверяемый уровень освоения компетенции компетенций (части компетенций, элементов компетенций)	Минимальное количество тестовых заданий на один раздел программы	Рекомендуемые формы тестовых заданий
		Тестовые задания с выбором нескольких правильных ответов из множества ответов
		Тестовые задания на установление соответствия
Базовый уровень освоения компетенции	6	Тестовые задания на установление правильной последовательности
Высокий уровень освоения компетенции	4	Тестовые задания с закрытым конструируемым ответом (ввод одного или нескольких слов, цифры) Тестовые задания со свободно конструируемым ответом (интервью, эссе) Структурированный тест Кейсы

3 Типовые контрольные задания или иные материалы, необходимые для оценки знаний, умений, навыков и (или) опыта деятельности, характеризующих этапы формирования компетенций в процессе освоения образовательной программы

3.1 Типовые контрольные задания для выполнения практических работ

Варианты контрольных заданий для выполнения практических работ выложены в электронной информационно-образовательной среде ЗаБИЖТ, доступной обучающемуся через его личный кабинет.

Ниже приведен образец типового варианта практической работы, по теме предусмотренной рабочей программой.

Практическая работа №1.

«Расчет пропускной способности транспорта промышленного предприятия»

Описание ситуации для практической работы

Цель – получить навыки расчета и анализа пропускной/перерабатывающей способности элементов транспорта промышленного предприятия.

Задание

Промышленное предприятие обслуживается железнодорожным транспортом.

1. Определить результирующую пропускную способность транспорта промышленного предприятия.
2. Результаты расчетов следует свести в таблицу.
3. Необходимо проанализировать пропускную/перерабатывающую способность элементов транспорта промышленного предприятия.
4. Определить мероприятия для реализации оптимальной работы транспорта предприятия.



Рисунок – 1 Схема путевого развития железнодорожного транспорта промышленного предприятия

Условные обозначения:

Ст. Г- приемосдаточная станция; ст. В- основная промышленная станция; ст. А и ст. Б- грузовые станции с одним сортировочным устройством; перегон Г- В- двухпутный; перегоны I-VIII- однопутные; а, б, в, г, д, е- грузовые фронтные.

Исходные данные в табл. 1.

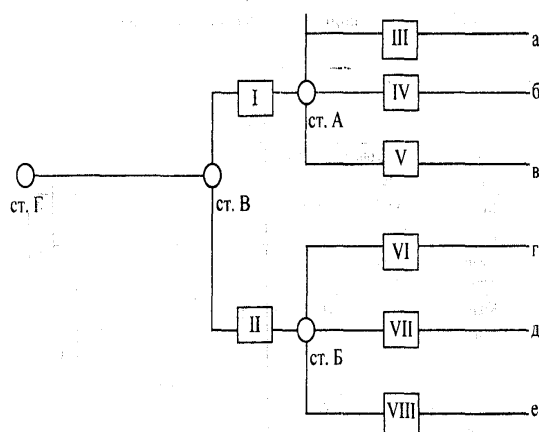
3.2 Типовые контрольные задания для составления конспекта

Варианты конспектов выложены в электронной информационно-образовательной среде ЗаБИЖТ, доступной обучающемуся через его личный кабинет.

Ниже приведены образцы типовых вариантов конспектов, по темам предусмотренным рабочей программой.

Образец типового варианта конспектов:

Подготовьте конспект по одному из вопросов:

1. Место и роль промышленного транспорта в транспортной системе и производственных системах промышленных предприятий.
2. Развитие промышленного транспорта.
3. Транспорт в производственном процессе горнодобывающих предприятий.
4. Транспорт в производственном процессе металлургических предприятий.
5. Транспорт в производственном процессе машиностроительных предприятий.
6. Транспорт в производственном процессе предприятий химической промышленности.
7. Устройства, основные технические средства и организация работы промышленного железнодорожного транспорта.
8. Устройства, основные технические средства и организация работы промышленного автомобильного транспорта.
9. Устройства, основные технические средства и организация работы промышленного конвейерного транспорта.
10. Устройства, основные технические средства и организация работы промышленного канатно-подвесного транспорта.
11. Устройства, основные технические средства и организация работы промышленного трубопроводного транспорта.
12. Транспорт и окружающая среда.
13. Погрузочно-разгрузочные и складские комплексы промышленных предприятий.
14. Общая характеристика погрузочно-разгрузочных и складских комплексов. Классификация грузов предприятий.
15. Погрузочно-разгрузочные машины, механизмы и устройства. Средства восстановления сыпучести грузов.
16. Склады и складские хозяйства.
17. Технологические схемы комплексной механизации и автоматизации погрузочно-разгрузочных и транспортно-складских работ.
18. Управление на промышленном транспорте.
19. Промышленно-транспортные системы предприятий.
20. Генеральный план горнодобывающих предприятий.
21. Генеральный план металлургических предприятий.
22. Генеральный план машиностроительных предприятий.
23. Генеральный план предприятий химической промышленности.

3.3 Типовые контрольные задания для проведения тестирования

Тестовые задания для оценки знаний

1. Доля промышленного транспорта во всех объемах перевозок:
 - 1) 55%.
 - 2) 9%.
 - 3) 27%.
 - 4) 1%.
2. Средняя дальность перевозок на промышленном транспорте составляет:
 - 1) 10-15 км.
 - 2) 1-3 км.

- 3) 6-7 км.
 - 4) 9-10 км.
3. Промышленный транспорт осуществляет перевозки между?
 - 1) Предприятиями.
 - 2) Цехами и складами предприятиями.
 - 3) Городами.
 - 4) Цехами.
 4. Локомотивы, применяемые на промышленном транспорте:
 - 1) Тепловозы и электровозы (постоянного и переменного тока).
 - 2) Тепловозы и электровозы переменного тока.
 - 3) Электровозы постоянного тока.
 - 4) Тепловозы.
 5. Промышленный транспорт это:
 - 1) Один из видов транспорта, осуществляющий перевозки грузов между цехами и складами предприятия..
 - 2) Совокупность транспортных систем, сооружений, путей транспортных предприятий для обслуживания производственных процессов (перемещение топлива, сырья, полуфабрикатов и готовой продукции, рабочей силы).
 - 3) Вид наземного транспорта, осуществляющий перевозки грузов.
 - 4) Вид наземного транспорта, осуществляющий перевозки грузов и пассажиров.
 6. Какие вагоны не используются на промышленном транспорте?
 - 1) Думпкары.
 - 2) Вагон-термос.
 - 3) Хопперы.
 - 4) Шлаковозы.
 7. К промышленному транспорту не относится транспорт, который обслуживает?
 - 1) Карьеры.
 - 2) Шахты.
 - 3) Станции.
 - 4) Предприятия.
 8. Думпкары специализируются на перевозках:
 - 1) Тарно-штучных грузов.
 - 2) Шлака.
 - 3) Лесоматериалов.
 - 4) Горных масс.

Тестовые задания для оценки умений

1. Как определяется рабочий парк вагонов?
<:оборот вагона * объем суточной нагрузки в вагоне:>
2. Что можно вычислить посредством тяговых расчетов?
<:весовую норму:>
3. Контактный график это?
 - 1) Система организации межцеховых перевозок.

- 2) График перевозок между предприятиями.
- 3) График организации работы движения поездов при ремонтных работах.

4. Какой из специальных видов промышленного транспорта является сравнительно новым?

<:пневмоконтейнерный:>

5. Как определяются объемы межцеховых и внешних материальных потоков?
 - 1) По контактному графику.
 - 2) Исходя из расчетов.
 - 3) С помощью весовой нормы поезда.

6. Где фиксируется комплекс показателей работы железнодорожного транспорта (внешних и межцеховых перевозок)?
 - 1) В ведомости объема перевозок.
 - 2) В контактном графике.
 - 3) В организации внутренних перевозок.
 - 4) В графике движения.

Тестовые задания для оценки навыков и (или) опыта деятельности

1. Как определяется результативная пропускная способность транспорта промышленного предприятия?

<:Результативная пропускная способность определяется по элементу с наименьшей пропускной способностью с учетом возможного перераспределения работы между отдельными элементами для увеличения общей пропускной способности. Результативная пропускная способность определяется по действительной величине пропускной способности с учетом повторности обработки вагонов:>

2. Технология выемки и транспортировки горной массы на карьерах предопределяет неразрывную связь горных и транспортных операций. Работа горно-транспортного комплекса планируется в несколько этапов. Расположите в хронологическом порядке последовательность выполнения работ:

- 2.1.квартальные и месячные планы работ отдельных цехов рудоуправления (разреза);
- 2.2.календарные планы и основные показатели работы карьера на год и по кварталам;
- 2.3.месячные планы-графики горных работ, отражающие основные задания на расстановку экскаваторов, объем бурения и погрузки каждым экскаватором по видам груза, места производства работ;
- 2.4.разработка качественных показателей полезного ископаемого и предельный срок выполнения основных горно-подготовительных, отвальных и транспортных работ;
- 2.5.планы производства;
- 2.6.недельные планы - графики, детализирующие эти задания;сменные задания по экскаваторам.

<: 6;3;1;2;4;5:>

3. Особенности непрерывных видов промышленного транспорта являются?
 - 1) Организационная структура, ожидаемый подбор персонала, коллективное соглашение и предпочтения команды проекта.

- 2) Организационная структура, организационные связи, технические связи и межличностные связи.
 - 3) Организационные связи, ожидаемый подбор персонала, коллективное соглашение и предпочтения команды проекта.
 - 4) Организационные связи, технические связи и межличностные связи.
4. Определить мероприятия для реализации оптимальной работы транспорта предприятия: Исходные данные:
- Среднее число вагонов в поезде и расчетной группе – 30;
 - Количество путей на основной расчетной станции В – 4;
 - Количество путей в приемо-сдаточном парке станции Г – 2;
 - Количество путей на грузовых станциях: А – 3, Б – 2;
 - Время занятия пути поездом с вагонами:
 - Общесетевого парка - 40 мин;
 - Заводского парка - 50 мин;
 - Доля внешнего грузопотока в общем грузопотоке предприятия – 0,6;
 - Среднее время занятия горловины одним расчетным поездом:
 - На станции А - 4 мин;
 - На станции Б - 4 мин;
 - На станции В - 4 мин;
 - Время сдачи подъездному пути одного поезда - 30 мин.
 - Время приема от подъездного пути одного поезда 30 мин.
 - Время расформирования-формирования одного состава:
 - На станции В - 20 мин;
 - На станциях А и Б - 25 мин;
 - Количество сортировочных устройств:
 - На станции В – 1;
 - На станциях А и Б – 1.
 - Время хода поезда в четном направлении на перегонах:
 - І - 15 мин ; ІІ - 20 мин; ІІІ - 10 мин; ІV - 10 мин; V - 10 мин; VI - 10 мин; VII - 15 мин;
 - VIII - 15 мин.
 - Время хода поезда в нечетном направлении на перегонах:
 - І - 16 мин; ІІ - 18 мин; ІІІ - 12 мин; ІV - 11 мин; V - 10 мин; VI - 10 мин; VII - 14 мин;
 - VIII - 14 мин.
 - Максимальное время хода поезда по перегону Г – В – 14 мин.
 - Время работы грузовых фронтов:
 - а - 16ч; б - 24ч; в - 24ч; г - 24ч; д - 14ч; е - 14ч.
 - Число подач на фронты:
 - а – 3; б – 3; в – 3; г – 3; д – 4; е – 4.
 - Время подачи вагонов на грузовые фронты:
 - а - 15 мин; б - 10 мин; в - 15 мин; г - 10 мин; д - 10 мин; е - 15 мин.
 - Количество механизмов на грузовых фронтах:
 - а – 4; б – 3; в – 3; г – 3; д – 4; е – 3.
 - Производительность механизмов на грузовых фронтах:
 - а - 55т/ч; б - 55т/ч; в - 50т/ч; г - 65т/ч; д - 60т/ч; е - 55т/ч.
 - Статическая нагрузка – 60 т.
- < Проанализировав пропускную способность станции Г, В, А, Б видно, что для оптимальной работы станций необходимо:
- Законсервировать один путь по перегону Г-В:
 - Уменьшить по одному пути на станциях А и Б,
 - Законсервировать два пути на станции В,
 - Необходимо уменьшить количество путей до одного на станции Г:>

3.4 Перечень теоретических вопросов к зачету (для оценки знаний)

Раздел 1. Место и роль промышленного транспорта в транспортной системе

- 1.1. Место и роль промышленного транспорта в транспортной системе и производственных системах промышленных предприятий.
- 1.2. Развитие промышленного транспорта.
- 1.3. Погрузочно-разгрузочные и складские комплексы промышленных предприятий.

Раздел 2. Транспорт в производственном процессе предприятий

- 2.1. Транспорт в производственном процессе горнодобывающих предприятий
- 2.2. Транспорт в производственном процессе металлургических предприятий
- 2.3. Транспорт в производственном процессе машиностроительных предприятий
- 2.4. Транспорт в производственном процессе предприятий химической промышленности
- 2.5. Устройства, основные технические средства и организация работы промышленного железнодорожного транспорта
- 2.6. Устройства, основные технические средства и организация работы промышленного автомобильного транспорта
- 2.7. Устройства, основные технические средства и организация работы промышленного конвейерного транспорта
- 2.8. Устройства, основные технические средства и организация работы промышленного канатно-подвесного транспорта
- 2.9. Устройства, основные технические средства и организация работы промышленного трубопроводного транспорта
- 2.10. Транспорт и окружающая среда.
- 2.11. Погрузочно-разгрузочные и складские комплексы промышленных предприятий (Общая характеристика погрузочно-разгрузочных и складских комплексов. Классификация грузов предприятий. Погрузочно-разгрузочные машины, механизмы и устройства. Средства восстановления сыпучести грузов.)

Раздел 3. Управление промышленно-транспортными системами

- 3.1. (Склады и складские хозяйства. Технологические схемы комплексной механизации и автоматизации погрузочно-разгрузочных и транспортно-складских работ.)
- 3.2. Управление на промышленном транспорте
- 3.3. Промышленно-транспортные системы предприятий
- 3.4. Генеральный план горнодобывающих предприятий
- 3.5. Генеральный план металлургических предприятий
- 3.6. Генеральный план машиностроительных предприятий
- 3.7. Генеральный план предприятий химической промышленности

3.5 Перечень типовых простых практических заданий к зачету (для оценки умений)

1. По полученным результатам расчетов строится график движения поездов на всю рабочую смену. При этом учитывается, что время на маневры $t_{доп} = 5 \text{ мин}$ расходуются следующим образом: в пункте погрузки - 3 мин, в пункте разгрузки - 2 мин. Кроме этого, следует учитывать, что производится по одному разгону и одному замедлению.

3.6 Перечень типовых комплексных практических заданий к зачету

(для оценки навыков и (или) опыта деятельности)

1. Расчет экономического эффекта создания транспортно-производственной логистической системы "железная дорога - металлургический комбинат", функционирующей по принципу "точно в срок"

Задание

Требуется рассчитать экономический эффект для перевозчика и предприятия от внедрения транспортно-производственной логистической системы "железная дорога - металлургический комбинат", функционирующей по принципу "точно в срок".

Исходные данные

Общие положения

Данная транспортно-производственная система ориентирована на удовлетворение предпочтений металлургического комбината со стороны перевозчика. Работа системы по принципу "точно в срок" предполагает обеспечение комбината железорудным сырьем путем организации технологических маршрутов, т.е. подстраиванием работы перевозчика под технологический процесс предприятия. В результате поступления сырья непосредственно "с колес" в бункер металлургического комбината:

- сокращается потребность в складских площадях,
- уменьшаются объемы связного капитала (запасы),
- сводятся до минимума погрузочно-разгрузочные операции,
- железнодорожный подвижной состав функционирует по принципу "вертушек" и т.д.

Все это приводит к получению соответствующих эффектов, возникающих как на металлургическом комбинате, так и у перевозчика.

4 Методические материалы, определяющие процедуру оценивания знаний, умений, навыков и (или) опыта деятельности, характеризующих этапы формирования компетенций

В таблице приведены описания процедур проведения контрольно-оценочных мероприятий и процедур оценивания результатов обучения с помощью оценочных средств в соответствии с рабочей программой дисциплины.

Наименование оценочного средства	Описания процедуры проведения контрольно-оценочного мероприятия и процедуры оценивания результатов обучения
Защита практической работы	Защита практических работ проводится во время лабораторных занятий. Во время проведения защиты лабораторной работы пользоваться учебниками, справочниками, конспектами лекций, тетрадями не разрешено. Преподаватель на практической работе, предшествующей занятию проведения защиты практической работы, доводит до обучающихся: номер защищаемой практической работы, время на защиту практической работы. Преподаватель информирует обучающихся о результатах защиты практической работы сразу после ее контрольно-оценочного мероприятия.
Конспект	Составление конспектов по темам, предложенным преподавателем производится во вне аудиторного времени в рамках самостоятельной работы. Для составления конспекта студент может использовать рекомендуемую или литературу, раскрывающую предложенную тематику. Преподаватель выдает темы конспектов в начале семестра, а проверяет их составление на контрольных занятиях (проценточных неделях). Студент должен ответить на вопросы, связанные с тематикой конспекта. Преподаватель информирует обучающихся о выставленной оценке за конспект сразу после контрольно-оценочного мероприятия.
Тест	Не менее чем за 1 неделю до тестирования преподаватель определяет обучающимся исходные данные для подготовки к тестированию: разделы (темы, вопросы), по которым будут задания в тестовой форме. Тесты выполняются во время практических занятий. Индивидуальное тестовое задание выдаётся обучающемуся в твердой копии или формируется посредством тестовой программы для ПЭВМ, если занятие проводится в специально оборудованном помещении. Оценка прохождения теста осуществляется в соответствии с критериями и шкалами оценивания результатов обучения при проведении текущего контроля успеваемости.

Для организации и проведения промежуточной аттестации (в форме зачета) составляются типовые контрольные задания или иные материалы, необходимые для оценки знаний, умений, навыков и (или) опыта деятельности, характеризующих этапы формирования компетенций в процессе освоения образовательной программы:

- перечень теоретических вопросов к зачету для оценки знаний;
- перечень типовых практических заданий к зачету для оценки умений;
- перечень комплексных практических заданий к зачету для оценки навыков и (или)

опыта деятельности.

Перечень теоретических вопросов и перечни типовых практических заданий разного уровня сложности к зачету обучающиеся получают в начале семестра через электронную информационно-образовательную среду ЗаБИЖТИрГУПС (личный кабинет обучающегося).

Описание процедур проведения промежуточной аттестации в форме зачета и оценивания результатов обучения

При проведении промежуточной аттестации в форме зачета преподаватель может воспользоваться результатами текущего контроля успеваемости в течение семестра. Оценочные средства и типовые контрольные задания, используемые при текущем

контроле, позволяют оценить знания, умения и владения навыками/опытом деятельности обучающихся при освоении дисциплины. С целью использования результатов текущего контроля успеваемости, преподаватель подсчитывает среднюю оценку уровня сформированности компетенций обучающегося (сумма оценок, полученных обучающимся, делится на число оценок).

Шкала и критерии оценивания уровня сформированности компетенций в результате изучения дисциплины при проведении промежуточной аттестации в форме зачета по результатам текущего контроля (без дополнительного аттестационного испытания)

Средняя оценка уровня сформированности компетенций по результатам текущего контроля	Оценка
Оценка не менее 3,0 и нет ни одной неудовлетворительной оценки по текущему контролю.	«зачтено»
Оценка менее 3,0 или получена хотя бы одна неудовлетворительная оценка по текущему контролю.	«не зачтено»

Если оценка уровня сформированности компетенций обучающегося не соответствует критериям получения зачета без дополнительного аттестационного испытания, то промежуточная аттестация в форме зачета проводится в форме собеседования по перечню теоретических вопросов и типовых практических задач (не более двух теоретических и двух практических). Промежуточная аттестация в форме зачета с проведением аттестационного испытания в форме собеседования проходит на последнем занятии по дисциплине.